

МИНИСТЕРСТВО ЗДРАВООХРАНЕНИЯ РЕСПУБЛИКИ БЕЛАРУСЬ
БЕЛОРУССКИЙ ГОСУДАРСТВЕННЫЙ МЕДИЦИНСКИЙ УНИВЕРСИТЕТ
КАФЕДРА БИОЛОГИИ

В. Э. Бутвиловский, В. В. Григорович, В. В. Давыдов

МЕДИЦИНСКАЯ БИОЛОГИЯ

Практикум для студентов педиатрического факультета

2-е издание, переработанное



Минск БГМУ 2024

УДК 61:57(076.5)(075.8)

ББК 28.0я73

Б93

Рекомендовано Научно-методическим советом университета
в качестве практикума 21.02.2024 г., протокол № 14

Рецензенты: канд. биол. наук, доц. А. В. Колб; каф. биоорганической химии

Бутвиловский, В. Э.

Б93 Медицинская биология : практикум для студентов педиатрического факультета / В. Э. Бутвиловский, В. В. Григорович, В. В. Давыдов. – 2-е изд., перераб. – Минск : БГМУ, 2024. – 82 с.

ISBN 978-985-21-1530-8.

Включены контрольные вопросы 18 тем практических занятий; термины и понятия; задачи; контуры рисунков изучаемых препаратов; экзаменационные вопросы. Первое издание вышло в 2023 году. В данном издании переработаны и дополнены контрольные вопросы и задачи.

Предназначен для студентов 1-го курса, обучающихся по специальности «Педиатрия».

УДК 61:57(076.5)(075.8)

ББК 28.0я73

ISBN 978-985-21-1530-8

© Бутвиловский В. Э., Григорович В. В., Давыдов В. В., 2024

© УО «Белорусский государственный медицинский университет», 2024

УЧЕБНО-УЧЕТНАЯ КАРТА

Студента _____ курса _____ гр. педиатрического факультета _____ (ФИО)

Учебная неделя	Тема практического занятия	Итоговая аттестация
1.	Медицинская биология как наука, ее роль в подготовке врача. Предмет, задачи и методы цитологии	1. НИРС _____ _____ _____
2.	Структурно-функциональная организация клетки. Организация потока вещества и энергии в клетке	
3.	Организация наследственного материала	
4.	Поток генетической информации в клетке	2. УИРС _____ _____ _____
5.	Регуляция экспрессии генов у прокариот и эукариот	
6.	Генетическая инженерия	
7.	Закономерности наследования признаков. Взаимодействие генов	3. Рейтинг _____ 4. Бонус за НИРС _____
8.	Сцепленное наследование. Биология и генетика пола	
9.	Изменчивость. Мутагенез. Канцерогенез	
10.	Генетика человека	5. Допуск к экзамену _____ <i>Дата</i> « _____ » _____ 202__ г. <i>Подпись преподавателя</i> _____
11.	Наследственные болезни. Медико-генетическое консультирование	
12.	Итоговое занятие по молекулярной биологии	
13.	Генетические основы онтогенеза	
14.	Основы общей паразитологии	
15.	Тип Apicomplexa, Sarcocystis, Infusoria	
16.	Тип Plathelminthes классы Trematoda и Cestoda.	
17.	Тип Nematelminthes класс Nematoda	
18.	Тип Atropoda классы Arachnida и Insecta	

Критерии оценки результатов учебной деятельности обучающихся в БГМУ по десятибалльной шкале

10 (десять) баллов, зачтено:

систематизированные, глубокие и полные знания по всем разделам учебной программы по учебной дисциплине, а также по основным вопросам, выходящим за ее пределы;

точное использование научной терминологии (в том числе на иностранном языке), грамотное, логически правильное изложение ответа на вопросы;

безупречное владение инструментарием учебной дисциплины, умение эффективно использовать его в постановке и решении научных и профессиональных задач;

выраженная способность самостоятельно и творчески решать сложные проблемы в нестандартной ситуации;

полное и глубокое усвоение основной, и дополнительной литературы, по изучаемой учебной дисциплине;

умение свободно ориентироваться в теориях, концепциях и направлениях по изучаемой учебной дисциплине и давать им аналитическую оценку;

творческая самостоятельная работа на практических, лабораторных занятиях, активное творческое участие в групповых обсуждениях, высокий уровень культуры исполнения заданий.

9 (девять) баллов, зачтено:

систематизированные, глубокие и полные знания по всем разделам учебной программы по учебной дисциплине;

точное использование научной терминологии (в том числе на иностранном языке), грамотное, логически правильное изложение ответа на вопросы;

владение инструментарием учебной дисциплины, умение эффективно его использовать в постановке и решении научных и профессиональных задач;

способность самостоятельно и творчески решать сложные проблемы в нестандартной ситуации в рамках учебной программы;

полное усвоение основной и дополнительной литературы, рекомендованной учебной программой по учебной дисциплине;

умение ориентироваться в теориях, концепциях и направлениях по изучаемой учебной дисциплине и давать им аналитическую оценку;

систематическая, активная самостоятельная работа на практических, лабораторных занятиях, творческое участие в групповых обсуждениях, высокий уровень культуры исполнения заданий.

8 (восемь) баллов, зачтено:

систематизированные, глубокие и полные знания по всем разделам учебной программы по учебной дисциплине;

использование научной терминологии (в том числе на иностранном языке), грамотное, логически правильное изложение ответа на вопросы, умение делать обоснованные выводы и обобщения;

владение инструментарием учебной дисциплины (методами комплексного анализа, техникой информационных технологий), умение его использовать в решении научных и профессиональных задач;

способность самостоятельно решать сложные проблемы в рамках учебной программы по учебной дисциплине;

усвоение основной и дополнительной литературы, рекомендованной учебной программой по учебной дисциплине;

умение ориентироваться в теориях, концепциях и направлениях по изучаемой учебной дисциплине и давать им аналитическую оценку;

активная самостоятельная работа на практических, лабораторных занятиях, систематическое участие в групповых обсуждениях, высокий уровень культуры исполнения заданий.

7 (семь) баллов, зачтено:

систематизированные, глубокие и полные знания по всем разделам учебной программы по учебной дисциплине;

использование научной терминологии (в том числе на иностранном языке), грамотное, логически правильное изложение ответа на вопросы, умение делать обоснованные выводы и обобщения;

владение инструментарием учебной дисциплины, умение его использовать в постановке и решении научных и профессиональных задач;

свободное владение типовыми решениями в рамках учебной программы по учебной дисциплине;

усвоение основной и дополнительной литературы, рекомендованной учебной программой по учебной дисциплине;

умение ориентироваться в основных теориях, концепциях и направлениях по изучаемой учебной дисциплине и давать им аналитическую оценку;

самостоятельная работа на практических, лабораторных занятиях, участие в групповых обсуждениях, высокий уровень культуры исполнения заданий.

6 (шесть) баллов, зачтено:

достаточно полные и систематизированные знания в объеме учебной программы по учебной дисциплине;

использование необходимой научной терминологии, грамотное, логически правильное изложение ответа на вопросы, умение делать обобщения и обоснованные выводы;

владение инструментарием учебной дисциплины, умение его использовать в решении учебных и профессиональных задач;

способность самостоятельно применять типовые решения в рамках учебной программы по учебной дисциплине;

усвоение основной литературы, рекомендованной учебной программой;

умение ориентироваться в базовых теориях, концепциях и направлениях по изучаемой дисциплине и давать им сравнительную оценку;

активная самостоятельная работа на практических, лабораторных занятиях, периодическое участие в групповых обсуждениях, высокий уровень культуры исполнения заданий.

5 (пять) баллов, зачтено:

достаточные знания в объеме учебной программы по учебной дисциплине;

использование научной терминологии, грамотное, логически правильное изложение ответа на вопросы, умение делать выводы;

владение инструментарием учебной дисциплины, умение его использовать в решении учебных и профессиональных задач;

способность самостоятельно применять типовые решения в рамках учебной программы по учебной дисциплине;

усвоение основной литературы, рекомендованной учебной программой;

умение ориентироваться в базовых теориях, концепциях и направлениях по изучаемой учебной дисциплине и давать им сравнительную оценку;

самостоятельная работа на практических занятиях, фрагментарное участие в групповых обсуждениях, достаточный уровень культуры исполнения заданий.

4 (четыре) балла, зачтено:

достаточный объем знаний в рамках образовательного стандарта высшего образования;

усвоение основной литературы, рекомендованной учебной программой;

использование научной терминологии, логическое изложение ответа на вопросы, умение делать выводы без существенных ошибок;

владение инструментарием учебной дисциплины, умение его использовать в решении стандартных (типовых) задач;

умение под руководством преподавателя решать стандартные (типовые) задачи; умение ориентироваться в основных теориях, концепциях и направлениях по изучаемой учебной дисциплине и давать им оценку;

работа под руководством преподавателя на практических, лабораторных занятиях, допустимый уровень культуры исполнения заданий.

3 (три) балла, не зачтено:

недостаточно полный объем знаний в рамках образовательного стандарта высшего образования;

знание части основной литературы, рекомендованной учебной программой по учебной дисциплине;

использование научной терминологии, изложение ответа на вопросы с существенными, логическими ошибками;

слабое владение инструментарием учебной дисциплины, некомпетентность в решении стандартных (типовых) задач;

неумение ориентироваться в основных теориях, концепциях и направлениях изучаемой учебной дисциплины;

пассивность на практических и лабораторных занятиях, низкий уровень культуры исполнения заданий.

2 (два) балла, не зачтено:

фрагментарные знания в рамках образовательного стандарта высшего образования;

знания отдельных литературных источников, рекомендованных учебной программой по учебной дисциплине;

неумение использовать научную терминологию учебной дисциплины, наличие в ответе грубых, логических ошибок;

пассивность на практических и лабораторных занятиях, низкий уровень культуры исполнения заданий.

1 (один) балл, не зачтено:

отсутствие знаний и (компетенций) в рамках образовательного стандарта высшего образования, отказ от ответа, неявка на аттестацию без уважительной причины.

Постановление Министерства образования Республики Беларусь 29.05.2012 № 53 «Правила проведения аттестации студентов, курсантов, слушателей при освоении содержания образовательных программ высшего образования».

**Занятие № 1. МЕДИЦИНСКАЯ БИОЛОГИЯ КАК НАУКА, ЕЁ РОЛЬ В ПОДГОТОВКЕ ВРАЧА.
ПРЕДМЕТ, ЗАДАЧИ И МЕТОДЫ ЦИТОЛОГИИ**

«___»_____202__ г.

Цель занятия: изучить задачи биологии в подготовке врача, особенности человека как биологического и социального существа; ознакомиться с методами изучения клетки.

<p style="text-align: center;">КОНТРОЛЬНЫЕ ВОПРОСЫ</p> <ol style="list-style-type: none">1. Сущность жизни, роль белков и нуклеиновых кислот в организации живых систем.2. Уровни организации живой материи.3. Роль биологии в системе медицинского образования.4. Человек как биологическое и социальное существо.5. Клеточная теория.6. Предмет, задачи и методы цитологии (световая, электронная и люминесцентная микроскопия, гистохимический и иммуногистохимический, дифференциальное центрифугирование, автордиография, морфометрия и др.)7. Метод световой микроскопии. Устройство светового микроскопа. Правила работы с микроскопом.8. Вирусы. Прокариоты и эукариоты.	<ol style="list-style-type: none">5. Капсид –6. Клетка –7. Прокариоты –8. Разрешающая способность микроскопа –
<p style="text-align: center;">ОСНОВНЫЕ ТЕРМИНЫ И ПОНЯТИЯ</p> <ol style="list-style-type: none">1. Бактериофаг (фаг) –2. Биополимер –3. Вирион –4. Жизнь –	<ol style="list-style-type: none">9. Флуоресцентный краситель –10. Фокусное расстояние –11. Цитология –12. Эукариоты –



Рис. 1. Устройство светового микроскопа БИОЛАМ:

- 1 – окуляр,
- 2 – тубус,
- 3 – тубусодержатель,
- 4 – макрометрический винт,
- 5 – микрометрический винт,
- 6 – подставка,
- 7 – зеркало,
- 8 – конденсор, ирисовая диафрагма и светофильтр,
- 9 – предметный столик,
- 10 – револьверное устройство,
- 11 – объектив

ПРАВИЛА РАБОТЫ С МИКРОСКОПОМ НА МАЛОМ УВЕЛИЧЕНИИ (7 × 8)

1. На рабочем месте микроскоп устанавливают колонкой к себе, а зеркалом (его плоской стороной) к источнику света; примерно на ширину ладони от края стола.
2. Вращая *макрометрический* винт, устанавливают объективы на 2–3 см от поверхности предметного столика.
3. Проверяют установку объектива *малого увеличения* (8×) «на щелчок»: он должен быть зафиксированным в положении напротив отверстия в предметном столике.
4. Перемещают конденсор в среднее положение и полностью открывают диафрагму.
5. *Глядя в окуляр*, направляют поверхность зеркала на источник света, чтобы осветить *поле зрения*. При правильно настроенном микроскопе поле зрения выглядит как *равномерно и ярко светящийся круг*.
6. Помещают микропрепарат на предметный столик *покровным стеклом вверх* (!).
7. *Глядя со стороны* (!), *макрометрическим* винтом опускают объектив до расстояния 0,5 см от поверхности микропрепарата.
8. *Глядя в окуляр*, и медленно вращая *макрометрический винт «на себя»* (!), получают изображение объекта; вращая в ту и другую стороны макро-винт, добиваются его четкого изображения.
9. Изучают объект. Перемещение микропрепарата под объективом производят с помощью координатных винтов столика.

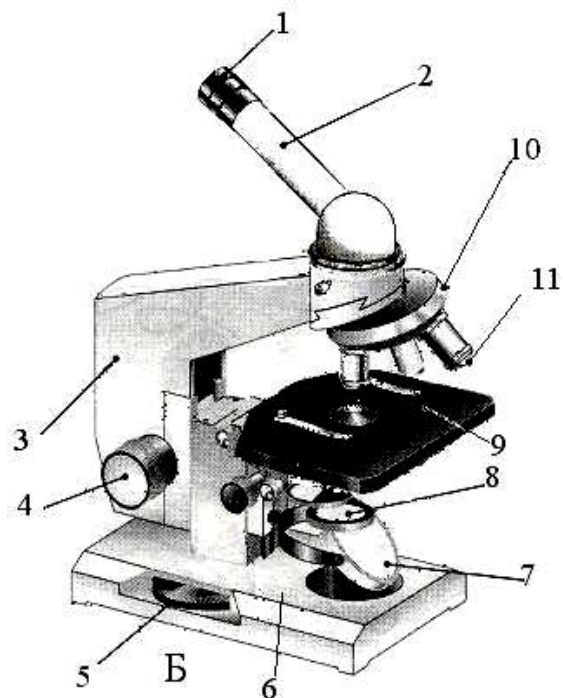
Примечания

- ✓ Покровное стекло микропрепарата часто загрязняется отпечатками пальцев и пылью, поэтому предварительно его рекомендуется протереть чистой мягкой тряпочкой.
- ✓ Фокусное расстояние объектива 8х составляет *примерно 1 см*. Если вы его «прошли», то п.п. 7 и 8 придется повторить.
- ✓ Если объект настолько мал, что его практически не видно, то сфокусировать оптику можно *на край покровного стекла*. Получив четкое изображение края стекла, далее перемещаются на рабочее поле в поисках объекта.

**ПРАВИЛА РАБОТЫ С МИКРОСКОПОМ
НА БОЛЬШОМ УВЕЛИЧЕНИИ (7 × 40)**

1. Получают четкое изображение объекта на *малом увеличении* (см. выше).
2. Интересующий участок микропрепарата *центрируют* — передвигают в центр поля зрения.
3. Поворотом револьвера переводят *до щелчка* объектив *большого увеличения* (40×), устанавливая его напротив микропрепарата.
4. Переводят конденсор в верхнее положение. *Глядя в окуляр*, слегка поворачивают *макрометрический винт «на себя»* (!) до появления изображения.
5. Для получения более четкого изображения используют *макрометрический винт*, вращая его в ту или другую сторону *не более чем на полоборота*.
6. Изучают интересующий участок микропрепарата.

Примечания

- ✓ Фокусное расстояние объектива 40× составляет примерно 0,1–0,2 см, поэтому макрометрический винт необходимо вращать *очень медленно и плавно*. При необходимости повторной фокусировки, эту операцию проводят в такой последовательности:
 - *глядя сбоку*, макрометрическим винтом *аккуратно* опускают объектив большого увеличения почти до касания поверхности покровного стекла,
 - повторяют действия п.п. 5 и 6.
- ✓ Если объект плохо контрастируется, то для получения четкого изображения нужно прикрыть диафрагму в конденсоре или слегка его опустить.

ПРАВИЛА РАБОТЫ С ИММЕРСИОННЫМ ОБЪЕКТИВОМ (7 × 90)

1. На большом увеличении центрируют интересующий участок микропрепарата. При этом конденсор находится в крайнем верхнем положении, а зеркало направлено на источник света вогнутой стороной.
2. Поворотом револьвера смещают объектив большого увеличения в свободное (нефиксированное) состояние.
3. На покровное стекло микропрепарата наносят каплю иммерсионного масла.
4. Фиксируют иммерсионный объектив над объектом.
5. Наблюдая в окуляр, с помощью макро- и микрометрических винтов добиваются четкого изображения объекта.

ПРАКТИЧЕСКАЯ РАБОТА

Задание 1. Найдите соответствие между методом цитологии и его возможностями.

<ol style="list-style-type: none"> 1. Удаление органелл из одной клетки и пересаживание в другую клетку 2. Позволяет изучить распределение изучаемого вещества в исследуемом образце 3. Разделение органелл клетки, выделение из клетки химических веществ с помощью центрифуги 4. Исследование компонентов клетки с помощью микроскопа, действие которого основано на прохождении света через объект 5. Изучение химического состава клеток и протекающих в них реакций 6. Установление местонахождения макромолекул цитоплазмы с помощью специальных красителей, либо антител с красителями 7. Получение информации о строении биологических молекул в их кристалле 8. Анализ биологических объектов за счет их способности к флуоресценции при облучении светом 9. Выращивание отдельных клеток многоклеточных организмов на питательных средах в стерильных условиях 10. Исследование ультраструктур клетки с помощью микроскопа, действие которого основано на прохождении пучка электронов 11. Получение объемного изображения исследуемого объекта 	<ol style="list-style-type: none"> А. Световая микроскопия Б. Просвечивающая электронная микроскопия В. Дифференциальное центрифугирование Г. Гистохимия и иммуногистохимия Д. Рентгеноструктурный анализ (рентгеновская кристаллография) Е. Культура клеток Ж. Микрургия З. Сканирующая электронная микроскопия И. Биохимический К. Авторадиография Л. Флуоресцентная микроскопия
--	---

1	2	3	4	5	6	7	8	9	10	11

Задание 2. Изучите микропрепараты, сделайте обозначения.



Рис. 2. Участок крыла мухи (7 × 8)



Рис. 3. Клетки кожицы лука (7 × 8):
1 – оболочка, 2 – ядро,
3 – цитоплазма

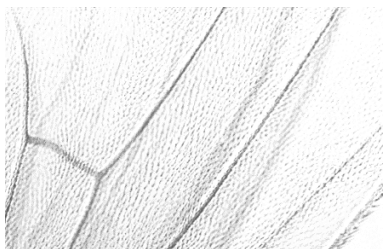

Рис. 4. Кровь лягушки (7 × 40):
1 – оболочка, 2 – цитоплазма,
3 – ядро

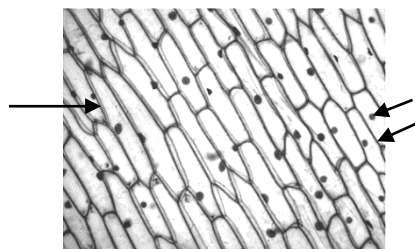

Рис. 5. Эпителий кожи лягушки
(7 × 40):
1 – оболочка, 2 – цитоплазма,
3 – ядро

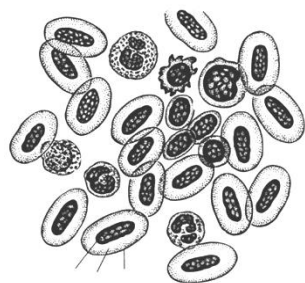

Рис. 6. Чешуя крыла бабочки (7 × 40)

Задание 3. Сделайте подписи к рисункам.

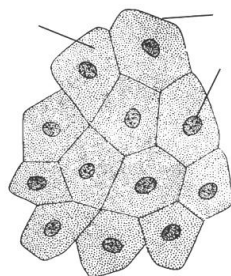

Рис. 7. Схема строения бактериофага:

- 1 –
- 2 –
- 3 –
- 4 –
- 5 –
- 6 –

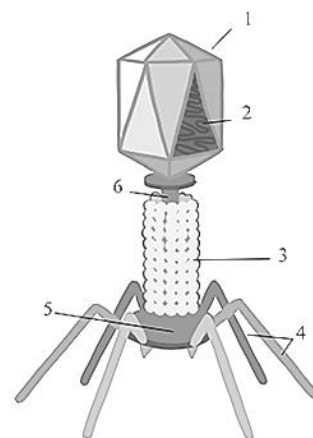

Рис. 8. Схема строения бактерии:

- 1 –
- 2 –
- 3 –
- 4 –
- 5 –
- 6 –
- 7 –
- 8 –

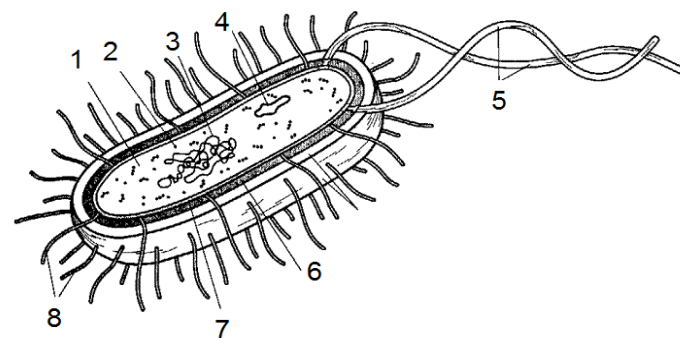

Рис. 9. Строение животной клетки:

- 1 –
- 2 –
- 3 –
- 4 –
- 5 –
- 6 –
- 7 –
- 8 –
- 9 –
- 10 –
- 11 –
- 12 –

Задание 4. Установите соответствие между изображением и видом микроскопии, при помощи которой оно получено:

- А – стандартная световая микроскопия;
- Б – флуоресцентная микроскопия;
- В – просвечивающая электронная микроскопия;
- Г – сканирующая электронная микроскопия.

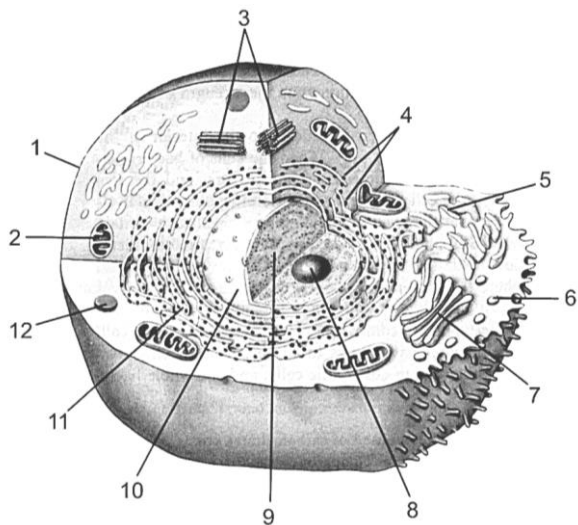
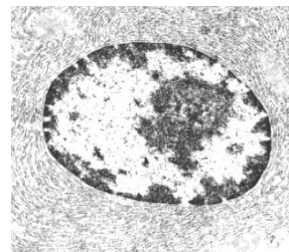

1. Ядро

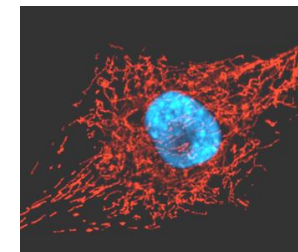

2. Ядро и митохондрии

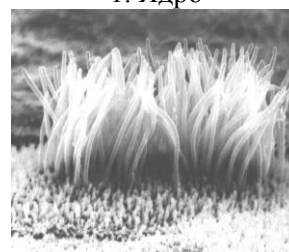

3. Реснички



4. Реснички

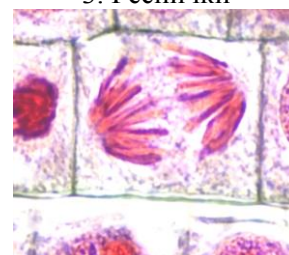

5. Анафаза

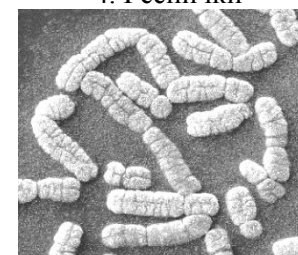

6. Хромосомы

1	2	3	4	5	6

Задание 5. Заполните таблицу «Сравнительная характеристика прокариот и эукариот».

Признак	Прокариоты	Эукариоты
Представители		
Наличие ядра (+/-)		
Наличие мембранных органелл (+/-)		
Наличие цитоплазмы (+/-)		
Особенности рибосом		
Наличие плазмалеммы (+/-)		
Особенности цитоскелета		
Особенности строения жгутиков		
Наличие и состав клеточной стенки		
Наличие слизистой капсулы (+/-)		
Многочелющность		
Типичные размеры		
Особенности метаболизма		
Структурная организация ДНК		
Плоидность		
Способность к фагоцитозу (+/-)		
Основной тип деления клетки		
Половое размножение (+/-)		
		Подпись преподавателя

**Занятие № 2. СТРУКТУРНО-ФУНКЦИОНАЛЬНАЯ ОРГАНИЗАЦИЯ КЛЕТКИ.
ОРГАНИЗАЦИЯ ПОТОКА ВЕЩЕСТВА И ЭНЕРГИИ В КЛЕТКЕ**

«___»_____202__ г.

Цель занятия: изучить отличительные признаки про- и эукариотических клеток; анаболическую и катаболическую системы клетки; уметь читать электронограммы.

<p style="text-align: center;">КОНТРОЛЬНЫЕ ВОПРОСЫ</p> <ol style="list-style-type: none">1. Модели элементарной биологической мембраны.2. Строение, свойства и функции плазмалеммы.3. Транспорт веществ через мембрану: пассивный транспорт (диффузия, осмос, облегченная диффузия), активный транспорт (ионные каналы, их функции, эндоцитоз, экзоцитоз). Ионные каналы и их функции.4. Цитозоль. Цитоскелет: микротрубочки, промежуточные филаменты, микрофиламенты. Внутриклеточный транспорт веществ.5. Ассимиляция и диссимиляция. Пластический обмен в клетке. Рибосомы.6. Эндомембранная система клетки (мембрана ядра, ЭПС, КГ, лизосомы, пероксисомы, эндосомы, везикулы).7. Характеристика этапов энергетического обмена в клетке. Митохондрии. Ферментные системы митохондрий.8. Болезни человека, обусловленные нарушениями на клеточном уровне (лизосомные и пероксисомные).	<ol style="list-style-type: none">5. Диктиосома –6. Динеин –7. Диссимиляция –8. Осмос –9. Пептидогликан (муреин) –
<p style="text-align: center;">ОСНОВНЫЕ ТЕРМИНЫ И ПОНЯТИЯ</p> <ol style="list-style-type: none">1. Антипорт –2. Ассимиляция –3. Гликолиз –4. Градиент концентрации –	<ol style="list-style-type: none">10. Пероксисомы –11. Цитозоль –12. Эндоцитоз –

ПРАКТИЧЕСКАЯ РАБОТА

Задание 1. Сделайте обозначения на схемах.



Рис. 1. Виды транспорта через мембрану

Рис. 2. Виды эндоцитоза

- 1 –
- 2 –
- 3 –

Задание 2. Изучите схему.

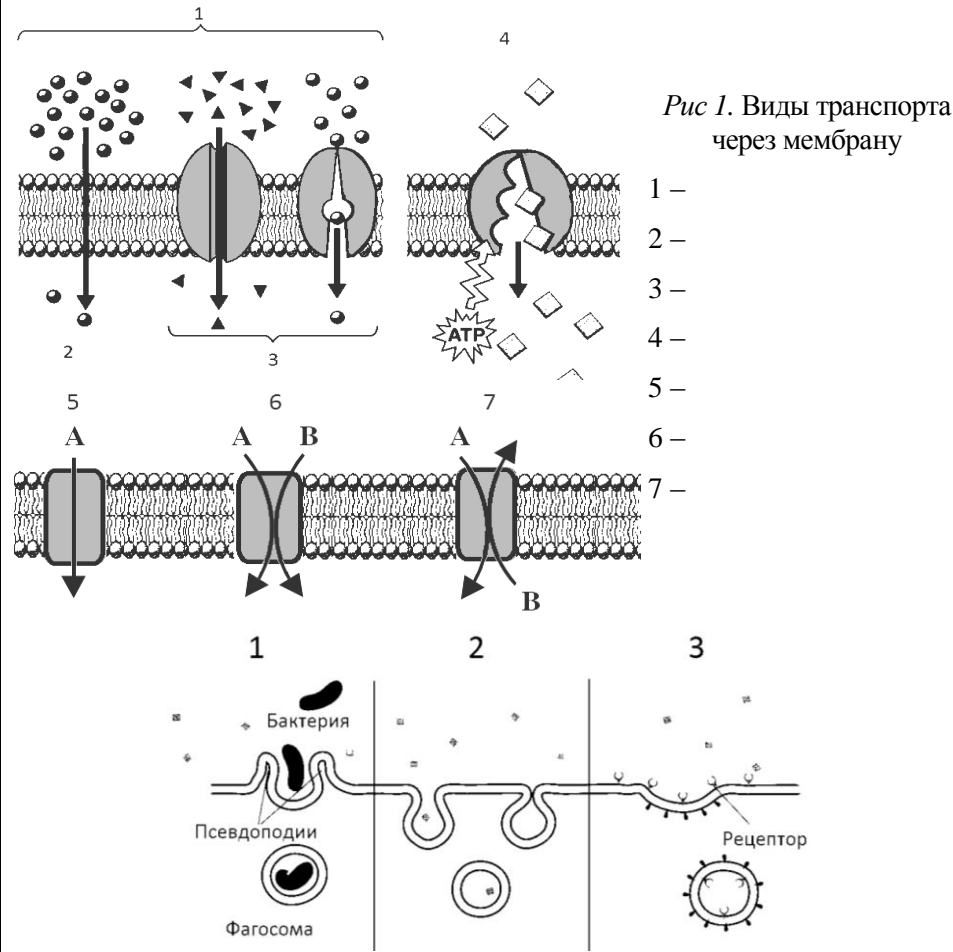

Рис. 3. Поток вещества в клетке

Задание 3. Изучите схему, сделайте обозначения.

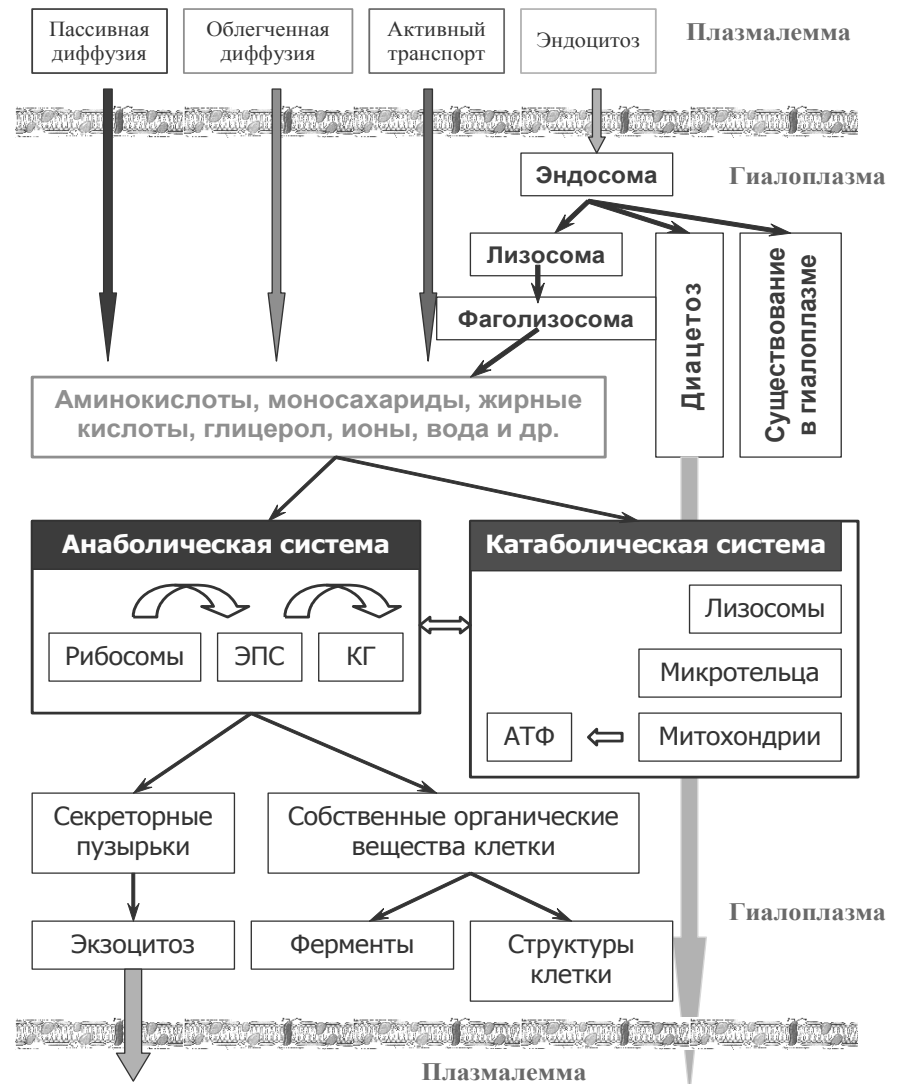

Рис. 4. Схема строения оболочки клетки:

- 1 –
- 2 –
- 3 –
- 4 –
- 5 –
- 6 –
- 7 –
- 8 –
- 9 –

Задание 4. Заполните таблицу «Этапы энергетического обмена».

Этапы	Место протекания	Исходные продукты	Конечные продукты	Количество АТФ
Подготовительный				
Бескислородный (анаэробный)				
Кислородный (аэробный)				

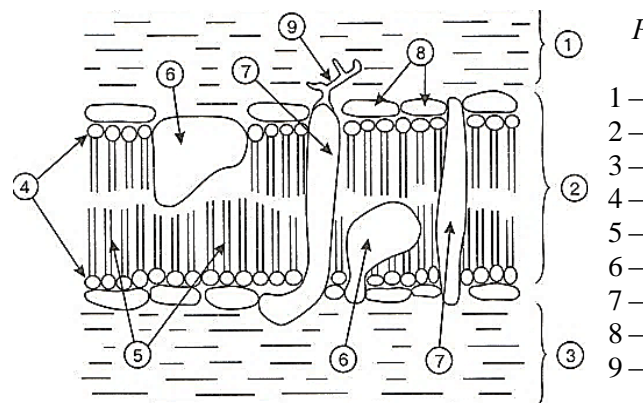
Задание 5. Изучите таблицу «Строение и функции органелл клетки».

Название	Особенности строения	Функции
Рибосомы	Нет мембраны. Состоят из большой и малой субъединиц. Состав – рРНК и белки.	Синтез белка
Клеточный центр	Нет мембраны. Состоят из центриолей и перичентриолярного материала. Центриоли состоят из микротрубочек Белок микротрубочек – тубулин	Центр, от которого происходит нарастание микротрубочек. Микротрубочки участвуют в транспорте вещества в клетке
Лизосомы	Одномембранные пузырьки Содержат гидролитические ферменты	Расщепление биополимеров до мономеров. Утилизация объектов, поглощенных путём фагоцитоза либо старых структур клетки
Гранулярная эндоплазматическая сеть	Одна мембрана, образующая множественные складчатые цистерны. Рибосомы на поверхности	Обработка белков, произведённых рибосомами, их транспорт в отпочковывающихся пузырьках
Гладкая эндоплазматическая сеть	Одна мембрана, образующая множественные трубочки, канальцы, пузырьки	Синтез липидов, участие в метаболизме углеводов
Аппарат Гольджи	«Стопка» цистерн. Цистерна представляет собой дискообразную полость, покрытую мембраной	Обработка и сортировка веществ, доставленных в пузырьках из ЭПС, их дальнейший транспорт в аналогичных пузырьках, в т. ч. их выведение из клетки, образование лизосом
Митохондрии	Две мембраны: внутренняя мембрана имеет складки (кристы), имеются несколько копий кольцевой мтДНК, а также собственные рибосомы	Синтез АТФ (аденозинтрифосфата) за счёт окисления органических веществ

Задание 6. Изучите электронограммы, сделайте обозначения.



Рис. 5. Гранулярная ЭПС в клетках коры мозжечка:
1 – мембрана; 2 – рибосомы



Рис. 6. Гладкая ЭПС в клетках коркового вещества надпочечников:
1 – мембрана; 2 – канал

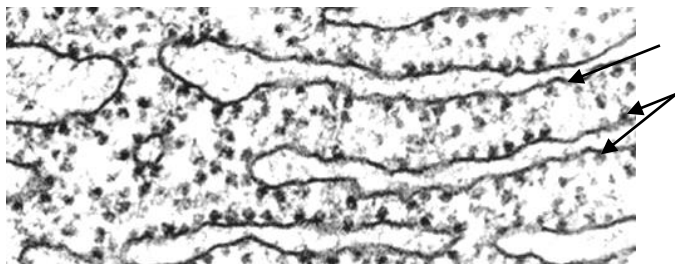

Рис. 7. Электронограмма комплекса Гольджи:
1 – мембрана; 2 – цистерна; 3 – лизосома; 4 – пузырек

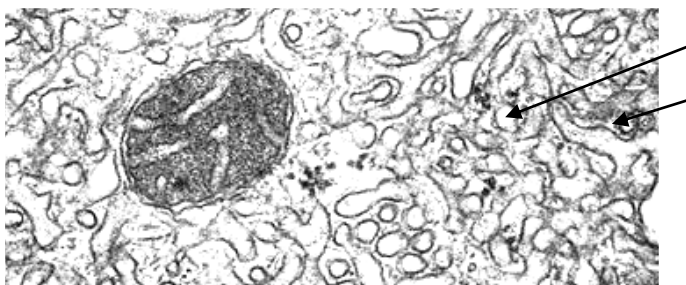

Рис. 8. Электронограмма митохондрии:
1 – наружная мембрана; 2 – внутренняя мембрана; 3 – матрикс;
4 – кристы; 5 – межмембранное пространство

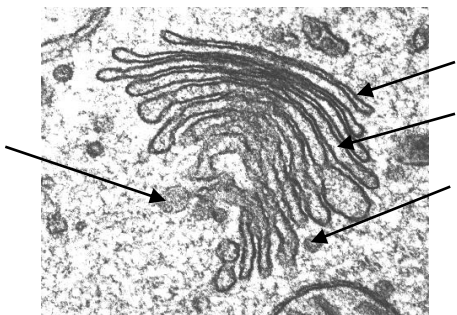

Рис. 9. Электронограмма лизосом в клетках печени:
1 – митохондрия; 2 – лизосома; 3 – плазмалемма



Рис. 10. Электронограмма пероксисом:
1 – митохондрия; 2 – пероксисома; 3 – кристаллизованное ядро пероксисомы; 4 – эндоплазматическая сеть; 5 – рибосомы

Задание 7. Решите задачи.

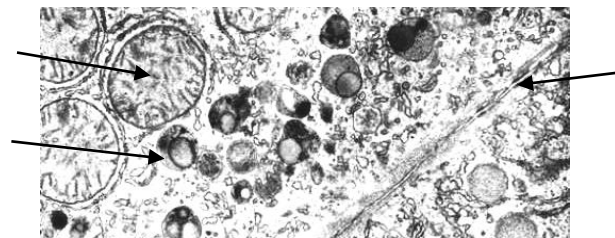
Задача № 1. При поляризации мембраны клетки ионы K^+ и Na^+ быстро перемещаются через мембранный транспортный белок в противоположных направлениях. Какой механизм транспорта обеспечивает перенос K^+ и Na^+ через мембрану?

Задача № 2. Какие свойства мембраны объясняют ее участие в эндоцитозе?

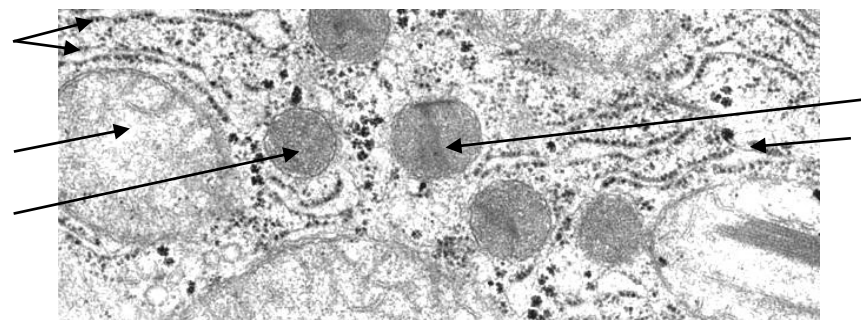
Задача № 3. Участвуют ли митохондрии в биосинтезе белков?

Задача № 4. При беге со средней скоростью за 1 минуту мышцы ног спортсмена расходуют примерно 24 кДж энергии. Определите, сколько потребуется граммов глюкозы при полном ее окислении для энергообеспечения 20 минут бега (M глюкозы = 180 г/Моль). В мышцах утилизация 1 Моль глюкозы позволяет синтезировать 30 Моль АТФ; при окислении 1 Моль АТФ до АДФ высвобождается 30,5 кДж энергии.

Задача № 5. Имеется график изменения скорости передвижения белка кинезина (нм/с) по микротрубочкам в зависимости от концентрации АТФ (мкмоль/л). Известно, что физиологическая концентрация АТФ в клетке некоего организма составляет около 50 мкмоль/л. Один шаг кинезина составляет 8,1 нм и требует гидролиза одной молекулы АТФ. Сколько молекул АТФ должен использовать один такой белок за одну минуту в указанной клетке?

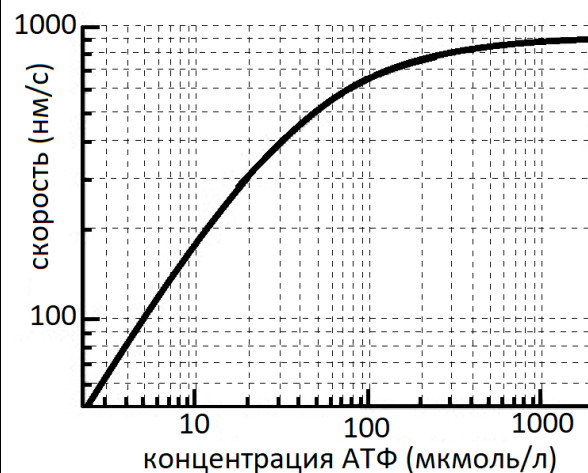

Подпись преподавателя

Занятие № 3. ОРГАНИЗАЦИЯ НАСЛЕДСТВЕННОГО МАТЕРИАЛА

«___»_____202__ г.

Цель занятия: изучить строение ДНК, ядра клетки; хромосом, кариотип человека, уровни упаковки генетического материала, изучить клеточный цикл и сущность интерфазы, способы деления клеток; уметь делать запись содержания генетического материала в разные периоды интерфазы и на разных стадиях митоза и мейоза.

<p style="text-align: center;">КОНТРОЛЬНЫЕ ВОПРОСЫ</p> <ol style="list-style-type: none">1. Организация генетического материала у вирусов и прокариот.2. Организация генетического материала эукариот, уровни организации генетического материала.3. Упаковка генетического материала. Ремоделинг хроматина.4. Строение и функции ядра клетки. Эухроматин и гетерохроматин.5. Строение метафазной хромосомы. Типы хромосом. Правила хромосом.6. Кариотип и идиограмма. Дифференциальное окрашивание хромосом. Классификации хромосом человека.7. Цитоплазматическая наследственность. Плазмогены.8. Клеточный цикл и его регуляция.9. Типы деления клеток. Бинарное деление. Митоз, амитоз. Мейоз.10. Гибель клеток. Апоптоз и некроз.	<ol style="list-style-type: none">7. Нуклеоид –8. Нуклеосома –9. Плазмогены –10. Спеклы –
<p style="text-align: center;">ОСНОВНЫЕ ТЕРМИНЫ И ПОНЯТИЯ</p> <ol style="list-style-type: none">1. Апоптоз –2. Бивалент –3. Геном –4. Кариотип –5. Клеточный цикл –6. Ламины –	<ol style="list-style-type: none">11. Теломеры –12. Фрагмент Оказаки –13. Центромерный индекс (ЦИ) –14. Ядрышковый организатор –

ПРАКТИЧЕСКАЯ РАБОТА

Задание 1. Изучите рисунки, сделайте обозначения.



Рис. 1. Электронограмма ядра клетки:

- 1 – наружная мембрана ядерной оболочки;
- 2 – внутренняя мембрана;
- 3 – перинуклеарное пространство;
- 4 – пора;
- 5 – гетерохроматин;
- 6 – эухроматин;
- 7 – ядрышко

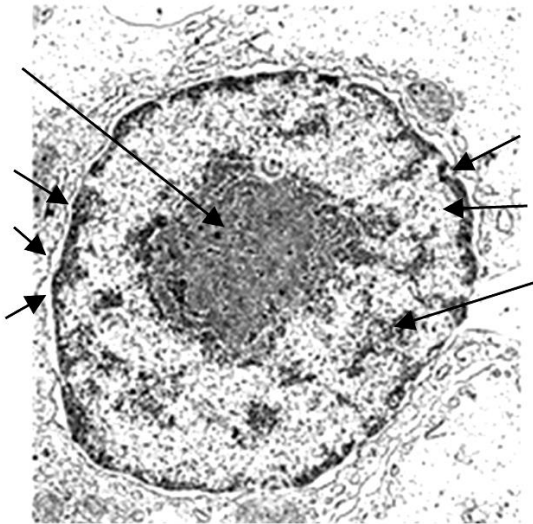

Рис. 2. Электронограмма метафазной хромосомы человека:

- 1 – плечо;
- 2 – центромера;
- 3 – хроматида;
- 4 – теломеры

Задание 2. Решите задачи.

Задача № 1. Рассмотрим гипотетическую ситуацию, когда клетки **А** и **Б** полностью потеряли способность синтезировать ДНК-полимеразу. Какова теоретическая вероятность передачи этой мутации хотя бы одной из дочерних клеток, если она произошла у клетки **А** в период G_1 , а у клетки **Б** — в период G_2 митотического цикла.

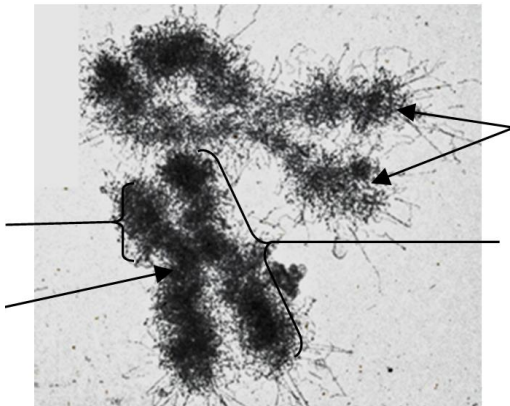
Задача № 2. В клетках **А** и **Б** в интерфазе произошла мутация в одном из генов. После митоза клетки **А** обе дочерние клетки получили мутантный ген, а после митоза клетки **Б** мутантный ген оказался в одной из дочерних клеток. Как это можно объяснить?

Задача № 3. Имеется некий ген, включающийся в работу в периоде G_2 . Предположите и обоснуйте возможные последствия для клетки в случае, если данный ген останется неактивным. Может ли это отразиться на ходе митоза?

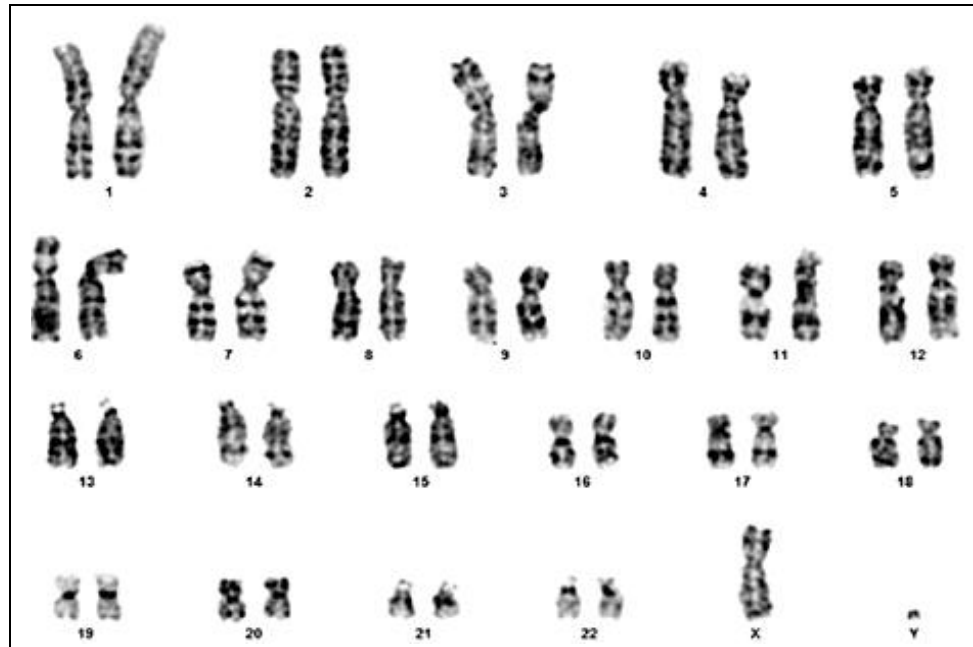

Задание 3. Проанализируйте кариотип человека и заполните таблицу.

Группы и пары хромосом	ЦИ	Размеры и тип хромосом
A (1-3)		
B (4-5)		
C (6-12, X)		
D (13-15)		
E (16-18)		
F (19-20)		
G (21-22, Y)		

Задание 4. Изучите рисунок.



Рис. 3. Конденсация ДНК с образованием метафазной хромосомы

Задание 5. Установите соответствие между белками и их функциями.

А. Каспазы	1. Образуют ядерный поровый комплекс							
Б. Циклины	2. Образуют нуклеосомы							
В. Когезины	3. Фосфорилируют другие белки, регулируя их активность							
Г. Гистоны	4. Участвуют в процессе гибели клетки путём апоптоза							
Д. Киназы	5. Образуют ядерную пластинку							
Е. Конденсины	6. Связывают гомологичные хромосомы							
Ж. Ламины	7. Связывают сестринские хроматиды							
З. Нуклеопорины	8. Регулируют клеточный цикл							
И. Синаптонемный комплекс	9. Участвуют в образовании метафазной хромосомы и образуют её каркас							
1	2	3	4	5	6	7	8	9

Задание 6. Изучите фотографии и определите стадии профазы мейоза I, результаты внесите в таблицу.

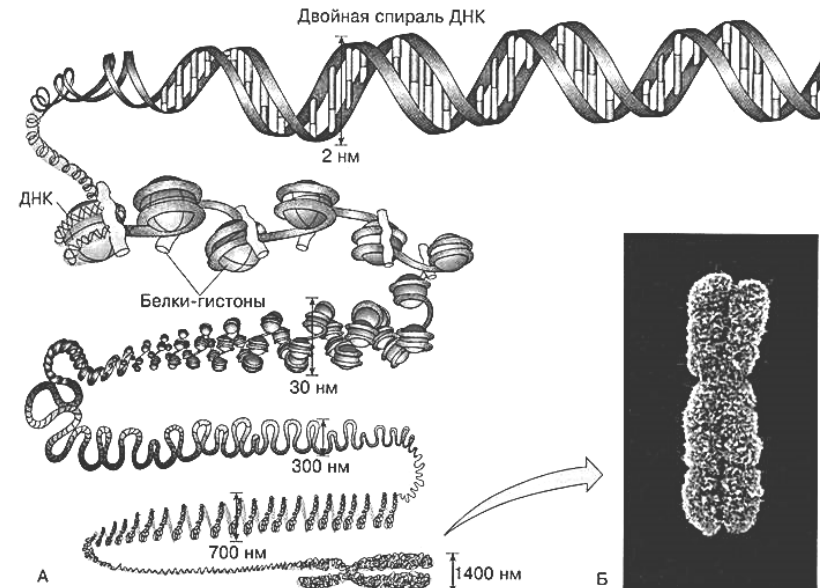
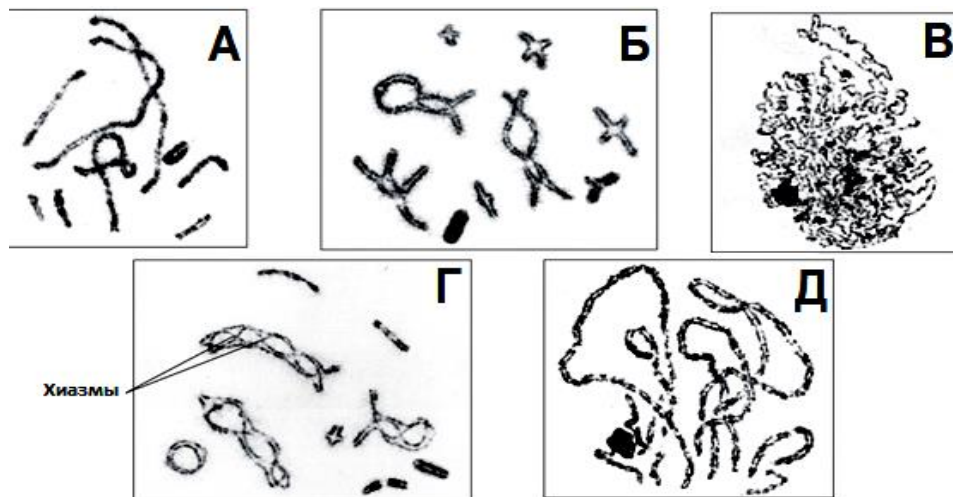

	Название стадии	Процессы
А		Происходит кроссинговер
Б		Максимальная компактизация хромосом
В		Начинается компактизация хроматина
Г		Синаптонемный комплекс разрушается, появляются хиазмы
Д		Начинается конъюгация (синапсис) хромосом

Задание 7. Впишите в таблицу формулы содержания генетического материала в различные периоды митотического цикла, фазы митоза и мейоза.

Интерфаза I	Митоз	Мейоз I	Мейоз II
I. Пресинтетический (G ₁):	А. Профаза:	А. Профаза: • лептотена	А. Профаза:
II. Синтетический (S):	Б. Метафаза:	• зиготена • пахитена	Б. Метафаза:
III. Постсинтетический (G ₂):	В. Анафаза:	• диплотена • диакинез	В. Анафаза:
	Г. Телофаза (цитокинез):		Г. Телофаза (цитокинез):
		Б. Метафаза:	
		В. Анафаза:	
		Г. Телофаза (цитокинез):	

Подпись преподавателя

Занятие № 4. ПОТОК ГЕНЕТИЧЕСКОЙ ИНФОРМАЦИИ В КЛЕТКЕ

«___»_____202__ г.

Цель занятия: изучить первичные функции генов; свойства гена; научиться решать задачи, раскрывающие процессы репликации, транскрипции, трансляции.

<p style="text-align: center;">КОНТРОЛЬНЫЕ ВОПРОСЫ</p> <ol style="list-style-type: none">1. Центральная догма молекулярной биологии.2. Ген, его свойства и функции.3. Рибонуклеиновая кислота, ее виды, функции РНК.4. Генетический код и его свойства.5. Транскрипция. Транскрипционные факторы. Синтез мРНК у эукариот: первичный транскрипт, процессинг про-мРНК.6. Рекогниция. Трансляция: инициация, элонгация и терминация.7. Посттрансляционные изменения белков, фолдинг белков (шапероны).8. Утилизация белков в клетке. Протеасомы. Убиквитин.	<ol style="list-style-type: none">6. Поли-А хвост –7. Протеасома –8. Сплайсосома –9. Терминатор –
<p style="text-align: center;">ОСНОВНЫЕ ТЕРМИНЫ И ПОНЯТИЯ</p> <ol style="list-style-type: none">1. Аминоацил-тРНК синтетаза –2. Интрон –3. Вырожденность генетического кода –4. Кэпирование –5. Промотор –	<ol style="list-style-type: none">10. Триплетность генетического кода –11. Убиквинирование –12. Факторы транскрипции –13. Фолдинг белка –14. Шапероны –

ПРАКТИЧЕСКАЯ РАБОТА

Задание 1. Изучите схему репликации, расшифруйте обозначения.

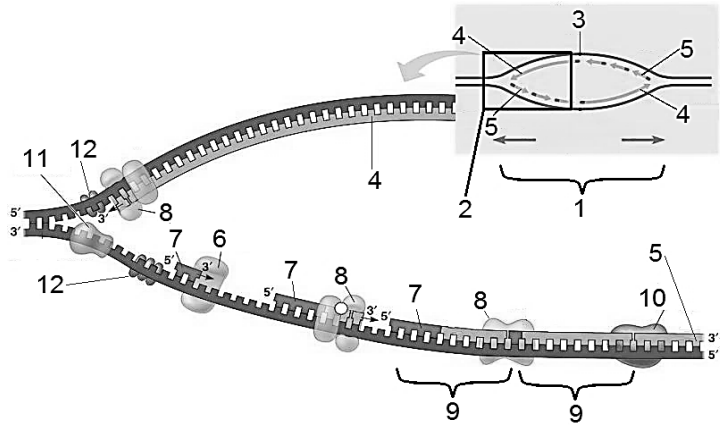

- | | |
|-----|------|
| 1 - | 7 - |
| 2 - | 8 - |
| 3 - | 9 - |
| 4 - | 10 - |
| 5 - | 11 - |
| 6 - | 12 - |

Задание 2. Изучите схему экспрессии гена, сделайте обозначения.

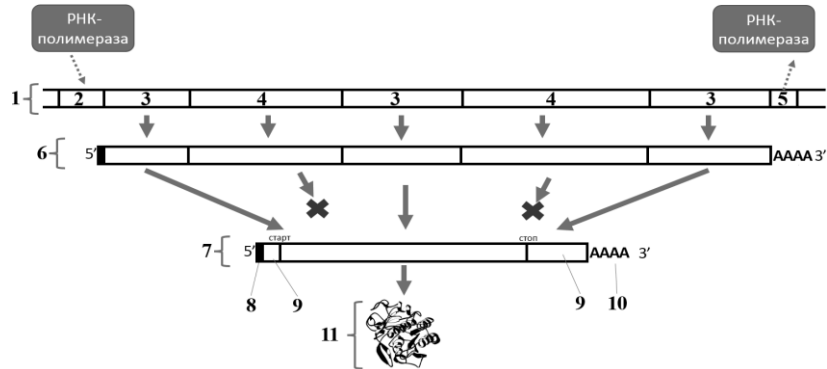

Обозначения к схеме экспрессии гена:

- | | |
|-----|------|
| 1 - | 7 - |
| 2 - | 8 - |
| 3 - | 9 - |
| 4 - | 10 - |
| 5 - | 11 - |
| 6 - | |

Задание 3. Изучите схему трансляции, расшифруйте обозначения.

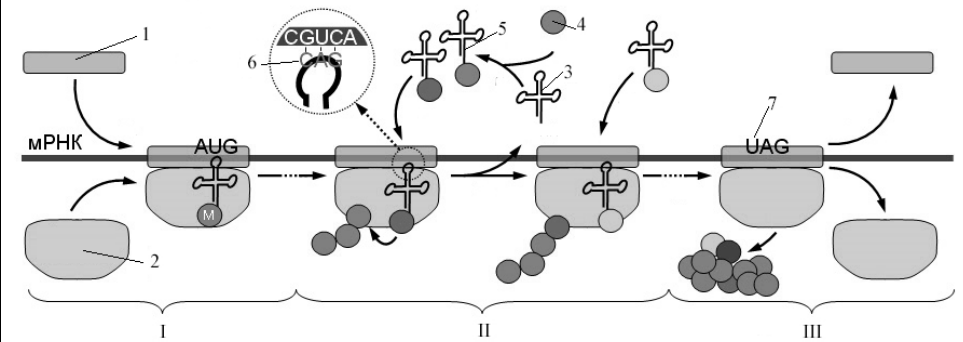

- | | |
|-------|-----|
| I - | 3 - |
| II - | 4 - |
| III - | 5 - |
| 1 - | 6 - |
| 2 - | 7 - |

Задание 4. Решите задачи.

Задача № 1. Имеется ДНК, в которой 18 % нуклеотидов содержат азотистое основание цитозин. Определите процентное содержание каждого из трёх остальных видов нуклеотидов, входящих в данную молекулу ДНК.

Задача № 2. В одной из цепей ДНК содержится 16 % аденина, 28 % гуанина и 34 % тимина. Определите процентное содержание пиримидиновых азотистых оснований в комплементарной цепи ДНК.

Задача № 3. Дан фрагмент цепи ДНК. Определите последовательность нуклеотидов в комплементарной цепи, кодонов и-РНК, синтезированной на комплементарной цепи, аминокислоты закодированного полипептида.

1-я цепочка ДНК 5' ... Г А Г Г Ц Т Ц Т А Г Г Т А Ц Ц А Г Т ... 3'.

2-я цепочка ДНК 3' 5'

мРНК 5' 5'

аминокислоты белка

Второе азотистое основание

	У	Ц	А	Г	
У	фен	сер	тир	цис	У
	фен	сер	тир	цис	Ц
	лей	сер	нон	нон	А
	лей	сер	нон	три	Г
Ц	лей	про	гис	арг	У
	лей	про	гис	арг	Ц
	лей	про	гли	арг	А
	лей	про	гли	арг	Г
А	иле	тре	асн	сер	У
	иле	тре	асн	сер	Ц
	иле	тре	лиз	арг	А
	мет	тре	лиз	арг	Г
Г	вал	ала	асп	гли	У
	вал	ала	асп	гли	Ц
	вал	ала	глу	гли	А
	вал	ала	глу	гли	Г

Первое азотистое основание

Третье азотистое основание

Задача № 4. Перед вами схема, на которой обозначены экзоны (белые) и интроны (чёрные) гена НВВ, кодирующего β-глобин — субъединицу гемоглобина человека. Числами указана длина интронов и экзонов в парах азотистых оснований.

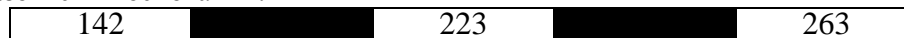

А. Сколько нуклеотидов содержит мРНК этого гена?

Б. Нетранслируемые области, расположенные у 5' и 3' концов этой мРНК, содержат 50 и 134 нуклеотида соответственно (стоп-кодон не включен в их число). Сколько аминокислот содержит бета-глобин?

Задача № 5. Расстояние между двумя соседними парами нуклеотидов, измеренное вдоль оси двойной спирали ДНК, составляет около $3,4 \times 10^{-10}$ м. Какую длину имеет участок ДНК, кодирующий последовательность из 200 аминокислот?

Задача № 6. Каждый виток спирали ДНК имеет длину 3,4 нм и содержит 10 пар нуклеотидов. Фрагмент белка состоит из 30 аминокислотных остатков. Какую длину (в нм) имеет участок гена, кодирующий данный фрагмент белка?

Задача № 7. Одноцепочечная ДНК некоего фага имеет молекулярную массу порядка 10^7 дальтон. Какое максимальное количество белков теоретически может быть закодировано в ней, если принять, что типичный белок этого фага состоит в среднем из 400 мономеров, а молекулярная масса нуклеотида около 300 дальтон? Некодирующими областями для простоты подсчета можно пренебречь.

Подпись преподавателя

Цель занятия: изучить международные научные проекты изучения генома человека; различные механизмы регуляции работы генов и уметь решать типовые задачи по регуляции работы генов.

<p style="text-align: center;">КОНТРОЛЬНЫЕ ВОПРОСЫ</p> <ol style="list-style-type: none"> 1. Характеристика генома человека. Избыточность генома, ее значение. 2. Транскриптом, протеом и метаболом человека. 3. Международные научные проекты изучения генома человека: Human genome, ENCODE, Roadmap. 4. Классификация генов (структурные и функциональные, гены домашнего хозяйства и тканеспецифические). 5. Оперон. Лактозный и триптофановый опероны. Полицистронная РНК. 6. Регуляция транскрипции у эукариот: преинициаторный комплекс, энхансеры, сайленсеры. 7. Эпигенетические механизмы регуляции работы генов: модификации гистонов, метилирование цитозина, CpG-островки, регуляторные системы некодирующих РНК. 	<ol style="list-style-type: none"> 6. Ремоделирование хроматина – 7. Ретротранспозон – 8. РНК-интерференция – 9. Сателлитная ДНК – 10. Сайленсер – 11. Экспрессия гена – 12. Энхансер – 13. Эпигенетика – 14. CpG-островок –
<p style="text-align: center;">ОСНОВНЫЕ ТЕРМИНЫ И ПОНЯТИЯ</p> <ol style="list-style-type: none"> 1. Гены «домашнего хозяйства» – 2. Метилирование ДНК – 3. Общие факторы транскрипции – 4. Однонуклеотидный полиморфизм – 5. Оперон – 	

ПРАКТИЧЕСКАЯ РАБОТА

Задание 1. Изучите таблицу «Геном человека».

Размер генома (1n)	Около 3 200 000 000 пар оснований
Белок-кодирующие гены	Около 20 000 генов
Гены длинных некодирующих РНК	Около 16 000 генов
Гены коротких некодирующих РНК	Около 7 500 генов
Псевдогены	Около 15 000 генов
По одной из оценок (Laurence A. Moran) геном человека содержит:	
Экзоны белок-кодирующих генов	1 %
Интроны белок-кодирующих генов	22 % без учета других типов последовательностей, содержащихся в интронах
Гены некодирующих РНК	0,6 %
Вероятные гены некодирующих РНК	0,4 %
Интроны генов некодирующих РНК	6 %
Псевдогены	5 %
Функциональные транспозоны	0,1 %
Дефектные транспозоны и их фрагменты	45 %
Вирусные последовательности	0,1 %
Дефектные вирусные последовательности и их фрагменты	9 %
Центромеры	1 %
Теломеры	0,1 %
Точки начала репликации	0,3 %
Области прикрепления скэффолда	0,3 %
Регуляторные последовательности	0,2 %
Ядерная митохондриальная ДНК	0,1 %
Неизвестно	9 %

Задание 2. Сделайте подписи к рисунку.



Рис. 1. Схема строения лактозного оперона:

- | | |
|------|------|
| 1 – | 6 – |
| 2 – | 7 – |
| 3 – | 8 – |
| 3a – | 9 – |
| 4 – | 10 – |
| 5 – | |

Задание 3. Изучите схему.

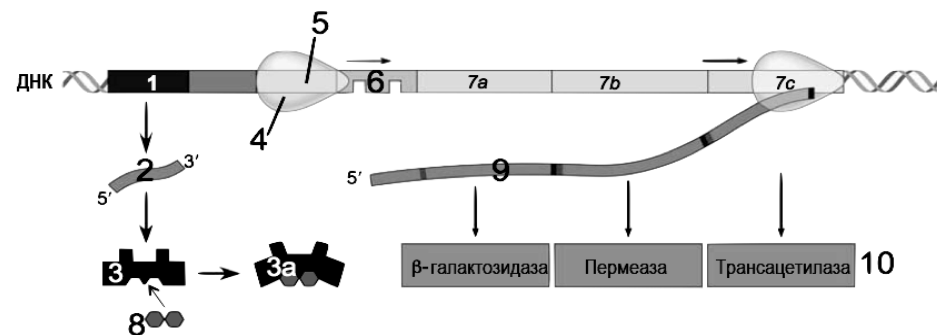

Рис. 2. Схема регуляции работы trp-оперона

Задание 4. Решите задачи.

Задача № 1. Проведен эксперимент с двумя группами мышей: в первой окрас шерсти был желтым, во второй — темным. Данные признаки являлись наследуемыми. Однако было обнаружено, что добавление в рацион беременных мышей с жёлтым окрасом фолиевой кислоты приводит к появлению мышат, имеющих темный окрас. Чем это можно объяснить?

Задача № 2. Расстояние между промотором и терминатором гена составляет 2,7 кб. Ген кодирует белок массой 22 000 Дальтон (масса одной аминокислоты составляет примерно 110 Дальтон). Каков примерный процент экзонов в составе данного гена?

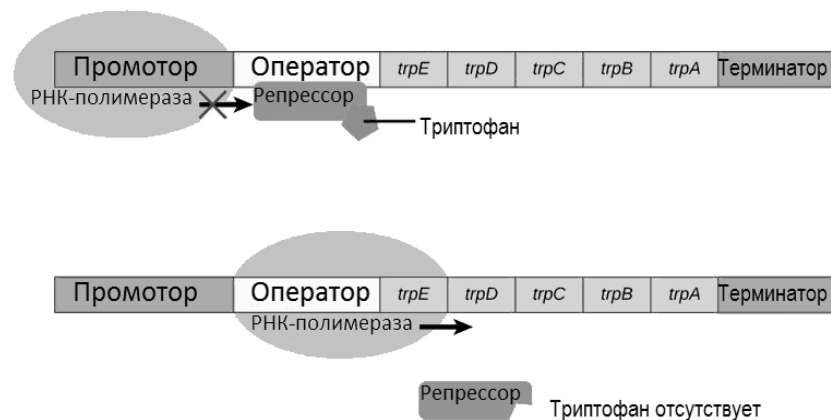
Задача № 3. Один из оперонов бактерии содержит 5 генов. Ген **А**, ближайший к промотору, и ген **Б**, расположенный дальше других от промотора, имеют примерно равную длину. Однако было установлено, что белок, кодируемый геном **А**, в среднем появляется в клетке раньше, чем белок, кодируемый геном **Б**. Чем можно объяснить эту разницу?

Задача № 4. Примем условно массу нуклеотида за 1. Определите в условных единицах массу некоего оперона бактерии, в котором промотор, оператор и терминатор содержат по 10 пар нуклеотидов каждый, а каждый из 3 структурных генов кодирует белок, состоящий из 50 аминокислот.

Задание 5. Установите соответствие между терминами и соответствующим им определениям.

1. Специфическая структура эпигенетических модификаций, присутствующих в клетке в определенный период времени.	А. Протеом
2. Качественный и количественный набор всех низкомолекулярных молекул, присутствующих в клетке.	Б. Метилом
3. Вся последовательность ДНК, характеризующая вид, организм или определённый тип клеток.	В. Геном
4. Весь набор белков, экспрессируемых в данном типе клеток или в организме, в данный период времени при данных условиях.	Г. Эпигеном
5. Специфический набор транскриптов (молекул РНК), представленный в клетках определенного типа.	Д. Метаболом
6. Определённая картина метилирования ДНК, присутствующая в определённое время в геноме или конкретном типе клеток.	Е. Транскриптом

1	2	3	4	5	6

Задание 6. Обозначьте процессы, способствующие экспрессии генов символом «+», а подавляющие экспрессию — символом «-».

1. Удаление нуклеосом с промотора	
2. Взаимодействие микроРНК (в составе RISC) с мРНК	
3. Ацетилирование гистонов	
4. Удаление поли-А хвоста мРНК	
5. Метилирование гистонов	
6. Взаимодействие преинициаторного комплекса с энхансером	
7. Метилирование цитозина в области промотора	
8. Взаимодействие преинициаторного комплекса с сайленсером	
9. Введение в клетку двуцепочечной РНК с последовательностью гена	

Подпись преподавателя

Цель занятия: изучить основы генной инженерии и клонирования организмов, уметь решать типовые задачи по генной инженерии.

<p style="text-align: center;">КОНТРОЛЬНЫЕ ВОПРОСЫ</p> <ol style="list-style-type: none"> 1. Генетическая инженерия: цели, задачи и этапы. 2. Способы получения генов для трансгенеза. 3. Рекombинантная ДНК. Конструирование векторов, их виды: плазмиды, космиды, фаговые векторы, фазмиды. 4. Введение рекombинантных ДНК в клетку-реципиент. Отбор трансформированных клеток. Селективные и репортерные гены. 5. Биотехнология, ее значение для медицины. Генетически модифицированные организмы. Продукты питания, содержащие ГМО. 	<ol style="list-style-type: none"> 8. Плазмиды – 9. Полилинкер – 10. Рекombинантная ДНК – 11. Репортерные гены – 12. Селективные гены – 13. Трансгенез – 14. Трансдукция – 15. Трансформация – 16. Фазмиды – 17. Челночный вектор – 18. Электропорация –
<p style="text-align: center;">ОСНОВНЫЕ ТЕРМИНЫ И ПОНЯТИЯ</p> <ol style="list-style-type: none"> 1. Биотехнология – 2. Вектор (векторная молекула) – 3. Космиды – 4. Липосомы – 5. Липофекция 6. Маркерные гены – 7. Микроинъекция – 	

ПРАКТИЧЕСКАЯ РАБОТА

Задание 1. Решите задачи.

Задача № 1. Теоретически, после каждого цикла ПЦР количество амплифицируемого фрагмента ДНК удваивается. Сколько минут потребуется для получения 1 млн. копий из одной молекулы, если этапы денатурации, гибридизации праймеров и элонгации длятся 15, 30 и 90 секунд соответственно?

Задача № 2. На фотографии представлен агарозный гель, в котором визуализирована ДНК после электрофореза. Используя маркер длины (обозначен как М), определите приблизительную длину представленных фрагментов в парах оснований.

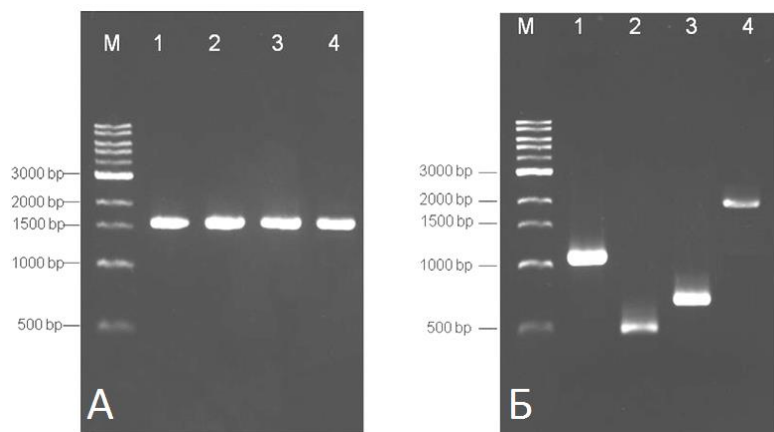

А: 1 –
2 –
3 –
4 –

Б: 1 –
2 –
3 –
4 –

Рестриктазы и их сайты рестрикции

№	Рестриктаза	Сайты распознавания и места разреза ДНК
1.	BalI	5' - ТГГ↓ЦЦА-3' 3' - АЦЦ↑ГГТ-5'
2.	BamHI	5' - Г↓ГАТЦЦ-3' 3' - ЦЦТАГ↑Г-5'
3.	EcoRI	5' - Г↓ААТТЦ-3' 3' - ЦТТАА↑Г-5'
4.	HindIII	5' - А↓АГЦТТ-3' 3' - ТТЦГА↑А-5'
5.	SalI	5' - Г↓ТЦГАЦ-3' 3' - ЦАГЦТ↑Г-5'
6.	XbaI	5' - Т↓ЦТАГА-3' 3' - АГАТЦ↑Г-5'
7.	HaeIII	5' - ГГ↓ЦЦ-3' 3' - ЦЦ↑ГГ-5'

Задача № 3. Ниже приведены последовательности двух ДНК (по одной цепочке из двуцепочечных молекул). Какую из них может разрезать рестриктаза *EcoRI*, узнающая последовательность 5'-ГААТТЦ-3'?

- а) 5' - АЦТЦАГААТТЦАЦТЦГ - 3' ;
б) 5' - ГЦЦТЦАТТЦГААГЦЦТА - 3' .

Задача № 4. На рисунке изображена плазмида pBR322. Указаны сайты рестрикции для различных эндонуклеаз и их местоположение. Участок какого из ниже приведенных фрагментов двуцепочечной ДНК можно встроить в плазмиду, при помощи эндонуклеаз, приведенных в таблице на стр. 28?

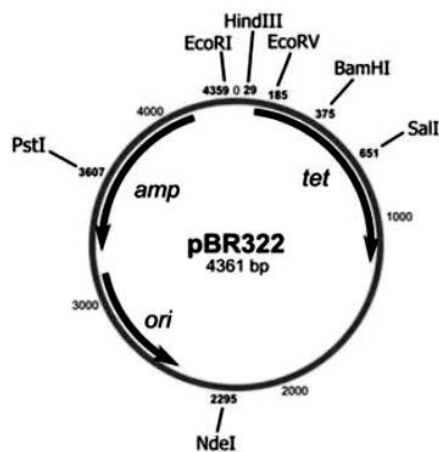

№ 1.

5' - ЦЦГААТТЦАГАТГТААГГЦААТАГТГТГААТТЦАЦА - 3'
3' - ГГЦТТААГТЦТАЦАТТЦГТТАТЦАЦАЦТТААГТГТ - 5'

№ 2.

5' - ЦЦТТААГЦТГАГГЦТААГГЦААТАГААГЦААЦАЦАТГ - 3'
3' - ГГААТТЦГАЦТЦГАТТЦГТТАТЦТТЦГТТГТГТАЦ - 5'

№ 3.

5' - АГГЦЦГАТАЦЦГАТАЦТЦГАЦЦГАТАЦТГТАГГЦЦГ - 3'
3' - ТЦЦГГЦТАТГГГЦТАТГАГЦТГГЦТАТГАЦАТЦЦГГЦ - 5'

Задача № 6. Имеется фрагмент ДНК из 27 нуклеотидных пар. Какой эндонуклеазой и на сколько частей можно его разрезать?

5'- ЦТГААТТАГГАТЦЦАГГЦААТАГТГТГ - 3'
3'- ГАЦТТААТЦЦТАГГТЦГТТАТЦАЦАЦ - 5'

Задача № 7. Эндонуклеаза рестрикции **Hind III** узнает и разрезает сайт 5' ААГЦТТ 3'. Определите вероятность случайного нахождения такой комбинации нуклеотидов в ДНК неизвестной последовательности и рассчитайте ожидаемую среднюю длину фрагментов, образующихся при ее разрезании.

Задача № 8. Плазмида pUC19 содержит ген устойчивости к антибиотику ампициллину (amp) а также ген lacZα, позволяющий бактериям производить вещество синего цвета из вещества X-gal.

Сайты рестрикции находятся в пределах гена lacZα, поэтому вставка фрагмента ДНК в плазмиду нарушает работу этого гена. Благодаря этому можно распознать успешно трансформированные клетки.

Бактерии были посеяны на среде, содержащей ампициллин и X-gal.

На среде выросли колонии белого и синего цвета (каждая колония — группа бактерий-потомков одной клетки, они имеют одинаковый геном).

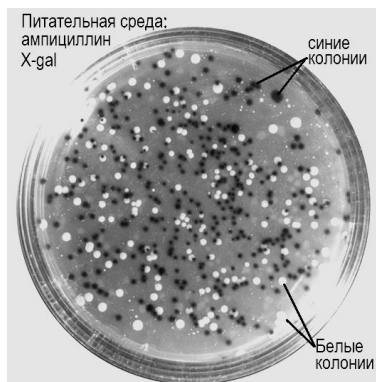
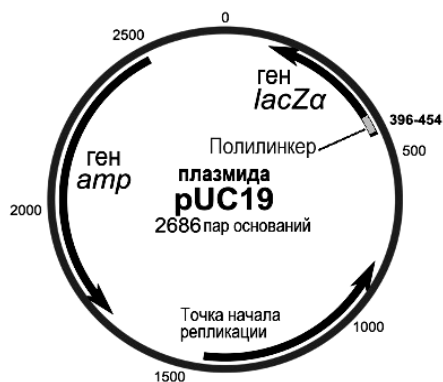

1. Какова судьба бактерий, не подвергшиеся трансформации (т. е. без pUC19)?
2. Какова судьба бактерий, имеющих pUC19, но без желаемого гена?
3. Колонии какого цвета были успешно генно модифицированы?

Объясните свои ответы.

Задание 2. Сделайте обозначения к рисунку.



Рис. 1. Клонирование человеческого гена в бактериальных клетках:

- | | |
|-----|-----|
| 1 – | 5 – |
| 2 – | 6 – |
| 3 – | 7 – |
| 4 – | |

Задание 3. Установите соответствие между термином и его определением.

А. Трансдукция	1. Способность бактерий поглощать молекулы ДНК из раствора			
Б. Электропорация	2. Введение ДНК в клетку при помощи везикулы, имеющей один или несколько билипидных слоёв			
В. Липофекция	3. Перенос рекомбинантной ДНК в бактериальную клетку с помощью бактериофага			
Г. Трансформация	4. Непосредственное введение ДНК в ядро эукариотической клетки с помощью тонкой иглы			
Д. Микроинъекция	5. Образование временных каналов в мембране под действием электрических разрядов			
А	Б	В	Г	Д

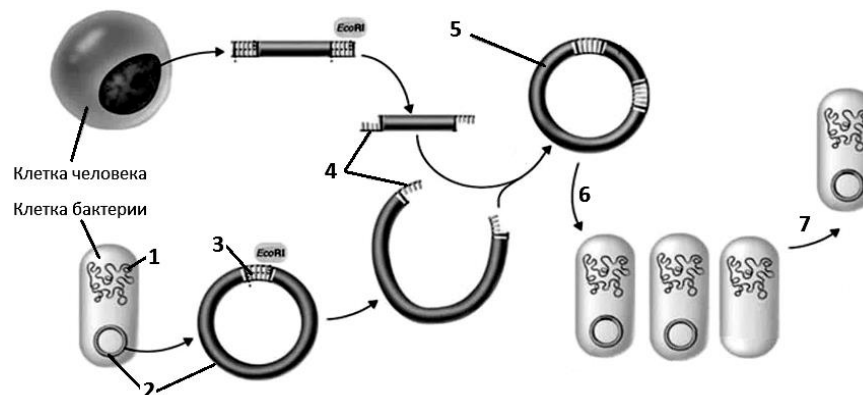
Подпись преподавателя

Занятие № 7. ЗАКОНОМЕРНОСТИ НАСЛЕДОВАНИЯ ПРИЗНАКОВ. ВЗАИМОДЕЙСТВИЕ ГЕНОВ «___»_____202__ г.

Цель занятия: изучить закономерности наследования, взаимодействие генов, уметь решать типовые задачи, демонстрирующие указанные генетические закономерности.

<p style="text-align: center;">КОНТРОЛЬНЫЕ ВОПРОСЫ</p> <ol style="list-style-type: none"> 1. Генетика как наука. Гибридологический анализ, его сущность. 2. Закономерности наследования при моногибридном скрещивании. Гипотеза чистоты гамет. 3. Закономерности наследования при полигибридном скрещивании. 4. Анализирующее скрещивание: прямое и возвратное. Условия, ограничивающие проявление законов Г. Менделя. Плейотропное действие гена. 5. Внутриаллельное взаимодействие генов (полное и неполное доминирование, сверхдоминирование, кодоминирование и аллельное исключение). 6. Множественные аллели. Наследование групп крови по системам: АВ0, MN и резус-фактору. 7. Межаллельное взаимодействие генов (комплементарность, эпистаз, полимерия и эффект положения). 	<ol style="list-style-type: none"> 6. Гомозиготный организм – 7. Кодоминирование – 8. Комплементарность – 9. Плейотропия – 10. Полимерия –
<p style="text-align: center;">ОСНОВНЫЕ ТЕРМИНЫ И ПОНЯТИЯ</p> <ol style="list-style-type: none"> 1. Аллель – 2. Аллельное исключение – 3. Анализирующее скрещивание – 4. Множественный аллелизм – 5. Гетерозиготный организм – 	<ol style="list-style-type: none"> 11. Реципрокное скрещивание – 12. Сверхдоминирование – 13. Фенотип – 14. Фенотипический радикал –

ПРАКТИЧЕСКАЯ РАБОТА

Задание 1. Решите задачи.

Задача № 1. Сколько типов гамет, и какие именно, образуют организмы, имеющие генотипы:

AaBb MMnnRR AaBbCc Aabbccddpp

Задача № 2. Ангиоматоз сетчатки глаза обусловлен доминантным ауто-сомным геном, пенетрантность которого 50 %. Какова вероятность рождения больного ребенка, если оба супруга гетерозиготны?

Задача № 3. Жена имеет группы крови 0(I), Rh-, MN; ее супруг AB(IV) и N группы крови, гомозиготный Rh+. Какое сочетание групп крови по всем системам может быть у их детей?

Наследование групп крови у человека

Признак	Ген	Генотип
Группа крови по системе ABO		
0 (I)	I^0	I^0I^0
A (II)	I^A	I^AI^A, I^AI^0
B (III)	I^B	I^BI^B, I^BI^0
AB (IV)	I^A и I^B	I^AI^B
Группа крови по системе MN		
M	L^M	L^ML^M
N	L^N	L^NL^N
MN	L^M и L^N	L^ML^N
Rh-фактор		
Rh+	D	DD, Dd
Rh-	d	dd

Задача № 4. В одном родильном доме у трех женщин в один день родились сыновья с группами крови I(0) M, III(B) N, II(A) MN. Группы крови родителей II(A) MN и IV(AB) N, II(A) N и III(B) N, II(A) M и II(A) MN. Определите, кто чей ребенок.

Задача № 5. У человека карий цвет глаз доминирует над голубым, а способность лучше владеть правой рукой доминирует над леворукостью; гены, влияющие на развитие этих признаков, находятся в разных хромосомах. Какими могут быть дети, если родители кареглазые правши, гетерозиготные по обоим признакам?

Задача № 6. У человека врожденная глухота может определяться рецессивными генами **d** и **e**. Для нормального слуха необходимо наличие в генотипе обоих доминантных аллелей (**D** и **E**). Определите генотипы родителей, если они оба глухие, а их 7 детей имеют нормальный слух.

Подпись преподавателя

Цель занятия: изучить закономерности наследования при сцеплении генов и генетике пола. Научиться решать типовые задачи, демонстрирующие указанные генетические закономерности.

<p style="text-align: center;">КОНТРОЛЬНЫЕ ВОПРОСЫ</p> <ol style="list-style-type: none"> 1. Опыты Т. Моргана. Сцепление генов: полное и неполное. Группы сцепления. 2. Хромосомная теория наследственности 3. Генетические и цитологические карты хромосом. 4. Пол как биологический признак. Ограниченные и контролируемые полом признаки. Признаки, сцепленные с полом и голандрические. 5. Теории определения пола. Дифференцировка и переопределение пола в онтогенезе. Генная регуляция гонадогенеза у человека. 6. Особенности детерминации пола у человека: физикальные, промежуточная и социально-психологические детерминанты. 7. Нарушения формирования пола у человека. Этические и юридические аспекты изменения морфологического и гражданского пола. 8. X-половой хроматин. Гипотеза М. Лайон о женском мозаицизме по половым хромосомам. 	<ol style="list-style-type: none"> 6. Голандрические признаки – 7. Кроссоверные гаметы – 8. Мозаичность – 9. Ограниченные полом признаки – 10. Первичные половые признаки –
<p style="text-align: center;">ОСНОВНЫЕ ТЕРМИНЫ И ПОНЯТИЯ</p> <ol style="list-style-type: none"> 1. Гемизиготность – 2. Генетическая карта хромосомы – 3. Генетический пол – 4. Гетерогаметный пол – 5. Гоносомное наследование – 	<ol style="list-style-type: none"> 11. Рекомбинанты – 12. Синдром нечувствительности к андрогенам – 13. Сцепленные гены – 14. Сцепленные с X-хромосомой гены – 15. Тельце Барра –

ПРАКТИЧЕСКАЯ РАБОТА

Задание 1. Решите задачи.

Задача № 1. Напишите гаметы и их процентное соотношение для дрозофил с представленными генотипами. Расстояние между сцепленными генами составляет 28 морганид.

1. Самец $\frac{A}{a} \frac{B}{b}$ 2. Самец $\frac{AB}{ab}$ 3. Самка $\frac{AB}{ab}$ 4. Самка $\frac{AB}{ab} \frac{D}{d}$

Задача № 2. Какова вероятность рождения рецессивных гомозигот в семье людей с указанными ниже генотипами? Расстояние между генами **A** и **B** равно 20 морганидам.

P: $\frac{AB}{ab}$ **x** $\frac{AB}{ab}$

G: ○ - % ○ - %
 ○ - % ○ - %
 ○ - % ○ - %
 ○ - % ○ - %

F1:

Задача № 3. Гемофилия — рецессивный сцепленный с полом признак; альтернативным ему признаком является нормальная свертываемость крови. Здоровая женщина, отец которой страдал гемофилией, вышла замуж за здорового мужчину. Какова вероятность рождения в данной семье мальчика, больного гемофилией? Больной гемофилией девочки?

Задача № 4. У человека ген, доминантная аллель которого вызывает развитие эллиптоцитоза (**EI**) и ген, доминантная аллель которого обуславливает наличие резус-антигена в эритроцитах (**D**), располагаются в одной аутосоме на расстоянии 3 морганид. Один из супругов гетерозиготен по обоим признакам. При этом Rh⁺ он унаследовал от одного родителя, а эллиптоцитоз — от другого. Второй супруг резус-отрицательный и имеет нормальные эритроциты. Определите процентное соотношение генотипов и фенотипов детей в этой семье.

Признак	Ген	Генотип	Локализация гена
Rh ⁺	D	D-	Одна аутосома Расстояние D-EI = 3 морганиды
Rh ⁻	d	dd	
Эллиптоцитоз	EI	EI-	
Норма	el	el el	

Задача № 5. Гены, рецессивные аллели которых вызывают развитие гемофилии (**h**) и дальтонизма (**d**), локализованы в X-хромосоме. Расстояние между ними 10 морганид. Женщина, отец которой страдал обоими заболеваниями, а мать случаев этих заболеваний в семье не имела, вышла замуж за здорового мужчину. Определите вероятность рождения ребенка, страдающего: 1) обоими заболеваниями; 2) одним из них; 3) фенотипически здорового.

Подпись преподавателя

Цель занятия: изучить основные формы изменчивости, их причины, медицинскую и биологическую значимость; знать механизмы генных, хромосомных и геномных мутаций, репарацию генетического материала и биологические основы канцерогенеза.

<p style="text-align: center;">КОНТРОЛЬНЫЕ ВОПРОСЫ</p> <ol style="list-style-type: none"> 1. Изменчивость, ее виды. Фенотипическая изменчивость, фенкопии. 2. Генотипическая изменчивость. Рекомбинации, механизмы их возникновения. 3. Мутационная изменчивость. Генокопии. Причины мутаций: ошибки копирования ДНК, неравный кроссинговер. 4. Физические, химические и биологические мутагенные факторы. Генетическая опасность загрязнения окружающей среды мутагенами. 5. Классификации мутаций. 6. Устойчивость и репарация генетического материала. Антимутагены. 7. Виды репарации. Виды эксцизионной репарации, репарация двуцепочечных разрывов. Фотореактивация. Роль нарушений механизмов репарации в патологии человека. 8. Канцерогенез, понятие об онкогенах и генах-супрессорах опухолей. 	<ol style="list-style-type: none"> 6. Комбинативная изменчивость – 7. Миссенс-мутация – 8. Неравный кроссинговер – 9. Сдвиг рамки считывания – 10. Онкоген – 11. Реципрокная транслокация – 12. Репарация генетического материала – 13. Транзиция – 14. Транслокация – 15. Фенокопия –
<p style="text-align: center;">ОСНОВНЫЕ ТЕРМИНЫ И ПОНЯТИЯ</p> <ol style="list-style-type: none"> 1. Генокопии – 2. Делеция – 3. Дупликация – 4. Инсерция – 5. Канцерогенез – 	

ПРАКТИЧЕСКАЯ РАБОТА

Задание 1. Изучите схемы.



Рис. 1. Виды изменчивости

А	В	С	D	Е
---	---	---	---	---

Норма
(исходная форма хромосомы)

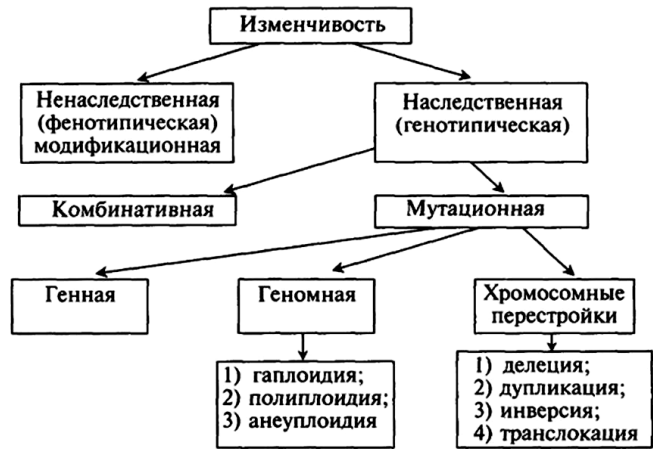

Рис. 2. Схема хромосомных мутаций

Задание 2. Установите соответствие между видом репарации и его характерными особенностями.

А. Прямая репарация	1. Склонный к ошибкам механизм соединения двуцепочечных разрывов
Б. Репарации путём гомологичной рекомбинации	2. Происходит замена отдельного нуклеотида
В. Экцизионная репарация оснований	3. Способ, которым устраняются пиримидиновые димеры у человека
Г. Негомологичное соединение концов	4. Повреждения устраняются без замены нуклеотидов
Д. Экцизионная репарация нуклеотидов	5. Репарация с участием белков, обладающих эндо- и экзонуклеазной активностью и последующим заполнением бреши в нуклеотидной цепи ДНК-полимеразой
Е. Репарация ошибочно спаренных нуклеотидов	6. Использование комплементарного участка гомологичной хромосомы или сестринской хроматиды для восстановления двуцепочечного разрыва

А	Б	В	Г	Д	Е

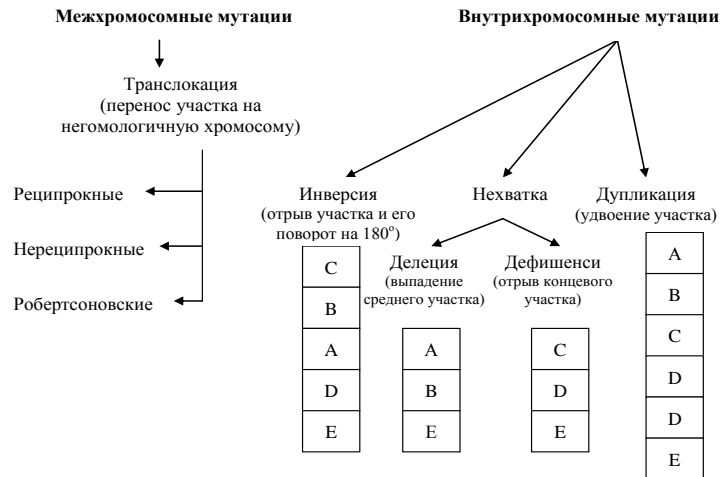
Задание 3. Заполните таблицу и сделайте выводы о влиянии различных точечных мутаций на структуру белка.

Изначальная иРНК	5' А У Г А Ц Ц Г А Ц Ц Ц Г А А А Г Г Г А Ц Ц 3'
Пептид	
Мутация ...	5' А У Г А Ц Ц Г А Ц Ц Ц Ц А А А Г Г Г А Ц Ц 3'
Пептид	
Мутация ...	5' А У Г Ц Ц Ц Г А Ц Ц Ц Г А А А Г Г Г А Ц Ц 3'
Пептид	
Мутация ...	5' А У Г А Ц Ц Г А Ц Ц Ц Г У А А Г Г Г А Ц Ц 3'
Пептид	
Мутация ...	5' А У Г А Ц Ц Г А Ц Ц Г Ц Ц Ц Г А А А Г Г Г А Ц Ц 3'
Пептид	

Задание 4. Решите задачи.

Задача № 1. Ежедневно в каждой клетке человека около 200 цитозинон на гаплоидный геном превращается в урацил в результате спонтанного дезаминирования. К чему приведёт дезаминирование цитозина при условии, что он метилирован?



<chem>NC1=NC(=O)NC=C1</chem> Цитозин	<chem>O=C1NC=CC(=O)N1</chem> Урацил
<chem>Cc1c[nH]c(=O)n1N</chem> 5' метилцитозин	<chem>Cc1c[nH]c(=O)n1C=O</chem> Тимин

Задача № 2. У женщины с моносомией по X-хромосоме обнаружен дальтонизм. Укажите её генотип по гену дальтонизма, и вероятность передачи этого гена потомству.

Задача № 3. Женщина, переболевшая во время беременности коревой краснухой, родила глухого сына. У неё и мужа слух нормальный, в родословной обоих супругов глухота не отмечена. Как это можно объяснить?

Задача № 4. Известно, что лимфома Бёркитта (онкологическое заболевание, развивающееся из В-лимфоцитов) развивается из-за нарушения активности онкогена *C-MYC*, расположенного в 8-й хромосоме. Заболевание может быть спровоцировано тремя хромосомными мутациями:

- а) транслокация участка q-плеча 8-й хромосомы на q-плечо 14-й;
- б) транслокация участка r-плеча 2-й хромосомы на q-плечо 8-й;
- в) транслокация участка q-плеча 8-й хромосомы на q-плечо 22-й.

Имеется ли одна из данных мутаций в хромосомах, представленных на фотографии? Объясните, почему вы выбрали ваш вариант ответа.

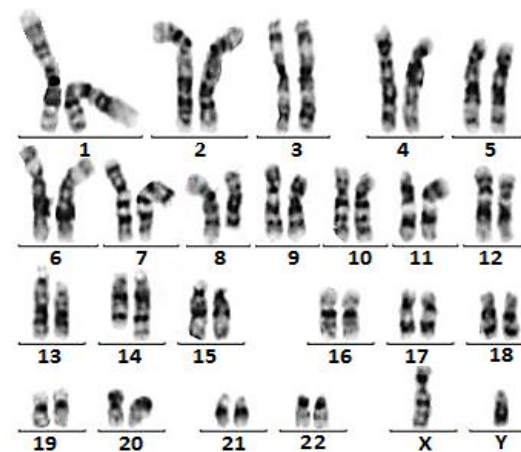

Задача № 5. Отец голубоглазый, мать кареглазая (гомозиготна), а у дочери один глаз карий, а второй — голубой. Как это можно объяснить?

Подпись преподавателя

Занятие № 10. ГЕНЕТИКА ЧЕЛОВЕКА

«___»_____202__ г.

Цель занятия: изучить задачи генетики человека на современном этапе, основные методы, экспресс-методы и методы пренатальной диагностики наследственных заболеваний; научиться решать задачи по анализу родословных, выявлению роли наследственности и среды в формировании признаков, цитогенетике и популяционной генетике.

<p style="text-align: center;">КОНТРОЛЬНЫЕ ВОПРОСЫ</p> <ol style="list-style-type: none">1. Генетика человека. Медицинская генетика и ее задачи.2. Человек как специфический объект генетического анализа.3. Классификация методов генетики человека.4. Основные методы генетики человека: генеалогический, близнецовый, цитогенетический, биохимический и другие.5. Популяционно-статистический метод. Идеальная популяция. Закон Харди-Вайнберга.6. Методы диагностики хромосомных болезней человека: классическое кариотипирование, FISH-, SKY- и SNP-кариотипирование.7. Экспресс-методы диагностики: микробиологические, выявление X- и Y-полового хроматина, биохимические, дерматоглифический.8. Пренатальные методы выявления наследственной патологии.9. Пренатальный скрининг. Морально-этические аспекты пренатальной диагностики.	<ol style="list-style-type: none">6. Методы экспресс-диагностики –7. Медицинская генетика –8. Пробанд –9. Панмиксия –10. Популяция –11. Родословная –12. Скрининг новорожденных (неонатальный скрининг) –13. Тест Гатри –14. Флуоресцентная гибридизация in situ –15. Формула Хольцингера –16. Цитогенетика –
<p style="text-align: center;">ОСНОВНЫЕ ТЕРМИНЫ И ПОНЯТИЯ</p> <ol style="list-style-type: none">1. Амниоцентез –2. Биологическое моделирование –3. Биопсия ворсин хориона –4. Кариотипирование спектральное (SKY) –5. Конкордантность –	

ПРАКТИЧЕСКАЯ РАБОТА

Задание 1. Решите задачи.

Задача № 1. Рассчитайте вероятность рождения больного ребенка у гетерозиготных родителей при аутосомно-доминантном типе наследования (полное доминирование, пенетрантность гена 25 %).

Задача № 2. Конкордантность монозиготных близнецов по избыточной массе тела составляет 80 %, а дизиготных — 30 %. Каково соотношение наследственных и средовых факторов в формировании признака?

Задача № 3. Проанализируйте родословную, определите тип наследования и установите генотипы членов родословной.

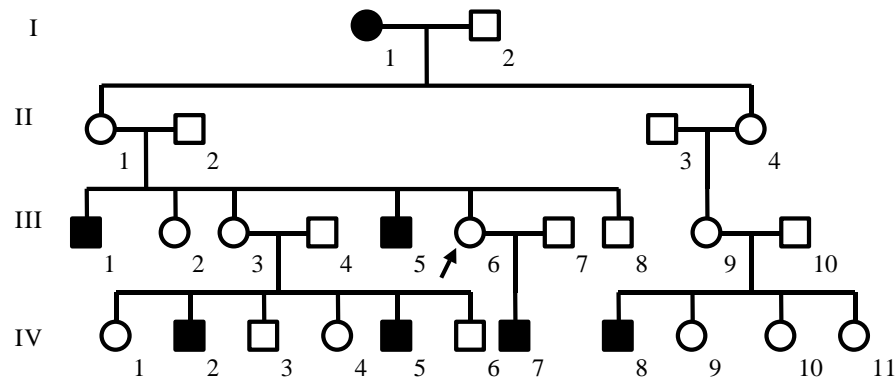

Задача № 4. Проанализируйте родословную, определите тип наследования и установите генотипы членов родословной.

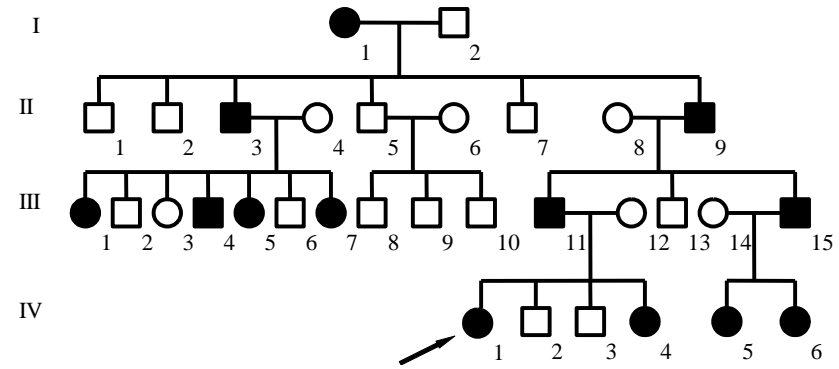

Задача № 5. Проанализируйте родословную, определите тип наследования и установите генотипы членов родословной.

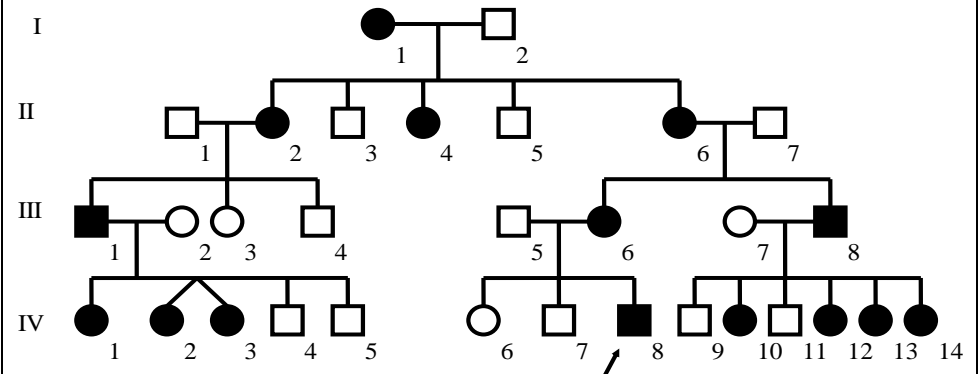

Задача № 6. Проанализируйте родословную, определите тип наследования и установите генотипы членов родословной.

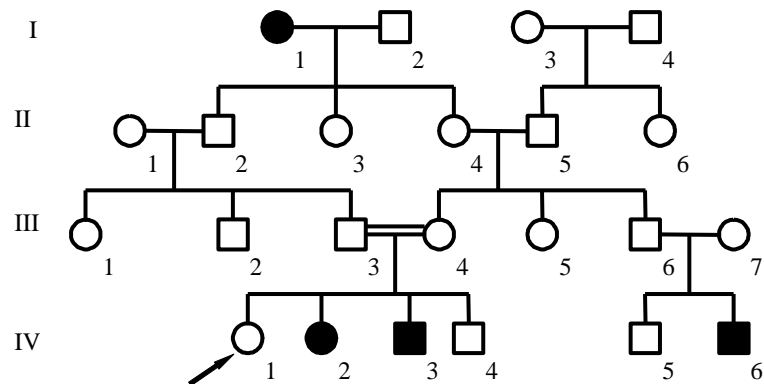

Задача № 7. Фенилкетонурия наследуется аутосомно-рецессивно. В Республике Беларусь заболевание встречается с частотой 1: 6000. Определите количество гетерозиготных носителей патологического признака (в тыс. чел.), если численность населения РБ составляет 9408,4 тысячи человек.

Задача № 8. Врождённый вывих бедра наследуется как аутосомно-доминантный признак, средняя пенетрантность гена 25%. Заболевание встречается с частотой 6:10000. Определите частоты доминантной и рецессивной аллелей.

Задача № 9. Для проверки на наличие делеции в длинном плече пятой хромосомы использовался метод FISH. Сигналы от зондов к р- и q-плечам данной хромосомы имеют зелёный и красный цвета соответственно (на черно-белой фотографии — белый и серый).

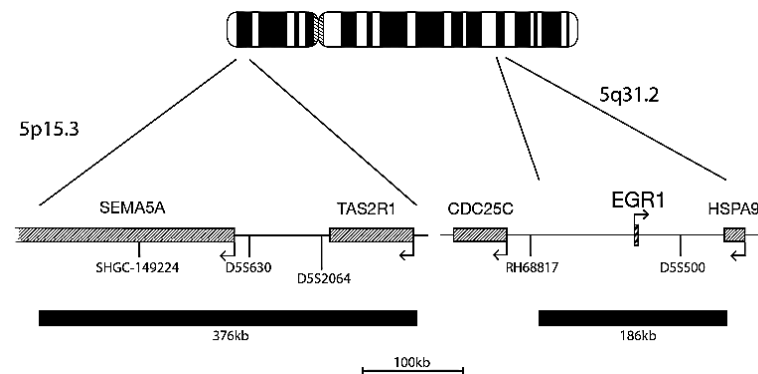

В каких клетках из приведённых имеется делеция 5q?

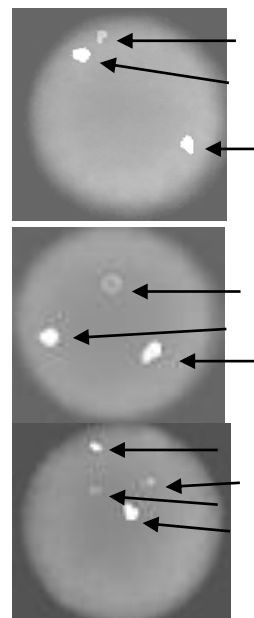

Контроль:



Подпись преподавателя

Занятие № 11. НАСЛЕДСТВЕННЫЕ БОЛЕЗНИ. МЕДИКО-ГЕНЕТИЧЕСКОЕ КОНСУЛЬТИРОВАНИЕ «__»_____202__ г.

Цель занятия: изучить основные хромосомные и генные болезни человека; научиться решать задачи по клинической диагностике этих болезней, с учетом минимальных диагностических признаков; цели и задачи медико-генетического консультирования.

<p style="text-align: center;">КОНТРОЛЬНЫЕ ВОПРОСЫ</p> <ol style="list-style-type: none">1. Классификации наследственных болезней человека.2. Моногенные болезни: нарушения обмена аминокислот, углеводов, липидов, нуклеиновых кислот, системы свертывания крови, болезни обмена металлов, гемоглобинопатии.3. Хромосомные болезни человека, обусловленные изменением структуры и числа аутом. Однородительские дисомии.4. Митохондриальные болезни.5. Мультифакториальные болезни.6. Принципы лечения наследственной патологии человека.7. Медико-генетическое консультирование, цели и задачи. Показания для направления семьи в МГК.8. Этапы медико-генетического консультирования.	<ol style="list-style-type: none">6. Медико-генетическое консультирование –7. Моногенные заболевания –8. Мукополисахаридозы –9. Мультифакториальные заболевания –10. Однородительская дисомия –11. Полидактилия –12. Частичная трисомия –13. Хромосомные болезни –14. Эпикант –
<p style="text-align: center;">ОСНОВНЫЕ ТЕРМИНЫ И ПОНЯТИЯ</p> <ol style="list-style-type: none">1. Гемоглобинопатии –2. Гемофилии –3. Микрофтальмия –4. Микроцефалия –5. Мозаицизм –	

ПРАКТИЧЕСКАЯ РАБОТА

Задание 1. Решите задачи.

Задача № 1. В семье имеется ребенок пяти лет с «мышинным» запахом, повышенным тонусом мышц, судорожными эпилептиформными припадками, умственной отсталостью, микроцефалией, слабой пигментацией кожи и волос. Какое заболевание можно предположить? Как подтвердить диагноз? Какова вероятность появления в этой семье следующего ребенка с такой же патологией?

Задача № 2. У супружеской пары (жена — 45 лет, муж — 50 лет) родился доношенный ребенок. У ребенка плоское лицо, низкий скошенный лоб, большая голова, косой разрез глаз, выражен эпикант, имеются светлые пятна на радужке, толстые губы, толстый язык, выступающий изо рта, недоразвитые низко расположенные ушные раковины, высокое небо, неправильный рост зубов, незаращение межпредсердной перегородки, четырехпальцевая борозда; наблюдается значительное отставание в умственном развитии. Какое заболевание можно предположить? Какие методы следует использовать для постановки точного диагноза? Какой прогноз дальнейшей жизнеспособности этого ребенка?

Задача № 3. В молодой семье родился ребенок, имеющий лунообразное лицо, мышечную гипотонию, микроцефалию, эпикант, косоглазие, низко расположенные деформированные ушные раковины, задержку умственного развития. Плач новорожденного напоминает кошачье мяуканье. Какое заболевание можно предположить? Какие методы следует использовать для постановки диагноза? Какой прогноз дальнейшей жизнеспособности этого ребенка?

Задача № 4. В семье у здоровых родителей, являющихся троюродными сибсами, родился доношенный ребенок. Вскармливался молоком матери. В течение нескольких недель у него появлялась рвота и понос, желтуха, увеличение печени и селезенки. Наблюдается задержка в развитии, со временем появилась катаракта. Какое заболевание можно предположить? Какие лабораторные исследования следует провести? Можно ли предотвратить дальнейшее развитие заболевания? Какова вероятность рождения в этой семье второго больного ребенка?

Задача № 5. Беременная женщина имеет больных гемофилией мужа и сына. Опасаясь, что у нее родится сын, больной гемофилией, она обратилась в медико-генетическую консультацию для того, чтобы определить пол плода и прервать беременность, если выяснится, что плод — мальчик. Врачи, побеседовав с ней, рекомендовали ей сразу прервать беременность, не проводя амниоцентеза. Верна ли эта рекомендация?

Задача № 6. Определите наследственное заболевание по описанию: заболевание обусловлено нарушением синтеза белка, стабилизирующего работу мембраны мышечных клеток. Дети позднее начинают ходить, наблюдается «утиная» походка, не умеют бегать и прыгать. Развивается атрофия мышц, которая постепенно приобретает восходящее направление: мышцы бедра – тазовый пояс – плечевой пояс – руки; атрофический процесс развивается и в сердце (кардиомиопатия). Причиной смерти является острая сердечная недостаточность. Какой прогноз жизнеспособности при этой патологии?

Задача № 7. Определите наследственную патологию по кариотипу.

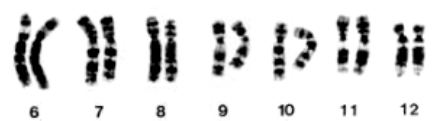
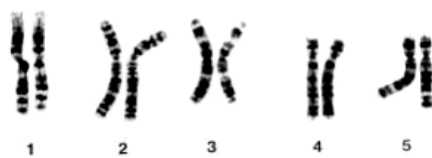
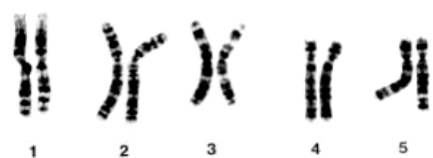

А

Б

В



А-



Б-



В-

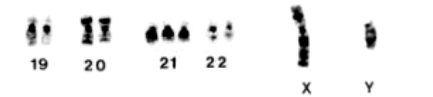

Г-

Г

Задача № 8. Укажите формулу кариотипа при:

1. Синдроме Эдвардса –
2. Синдроме Патау –
3. Синдроме Дауна –
4. Синдроме «кошачьего крика» –
5. Синдром Шерешевского–Тернера –
6. Синдром Клайнфельтера –
7. Синдроме трисомии по короткому плечу 9-й хромосомы –

Задача № 9. Определите тип наследования для следующих заболеваний:

1. Галактоземия
2. Болезнь Тея–Сакса
3. Болезнь Вильсона–Коновалова
4. Гемофилия А
5. Серповидноклеточная анемия
6. Муковисцидоз
7. Миодистрофия Дюшенна

Задача № 10. Определите наследственное заболевание по описанию: заболевание сопровождается кровотечениями различной интенсивности и кровоизлияниями в суставы, кости, мышцы. Какова вероятность рождения больного данным заболеванием ребёнка в семье, где родители здоровы, а сын болен?

УИРС

1. Наследственные болезни, связанные с нарушением обмена аминокислот (фенилкетонурия, алкаптонурия, альбинизм).
2. Наследственные болезни, связанные с нарушением обмена углеводов (галактоземия, мукополисахаридозы).
3. Наследственные болезни, связанные с нарушением обмена липидов (гиперлиппротеинемии, болезнь Тея–Сакса).
4. Наследственные болезни, связанные с нарушением минерального обмена (болезнь Вильсона–Коновалова).
5. Наследственные болезни, связанные с нарушением обмена нуклеотидов (синдром Леша–Нихана).
6. Наследственные болезни, связанные с нарушением свертывания крови (гемофилии).
7. Гемоглобинопатии (серповидно-клеточная анемия).
8. Синдром Мартина–Белл.
9. Миодистрофия Дюшена–Беккера.
10. Муковисцидоз.
11. Однородительские дисомии.
12. Митохондриальные болезни.
13. Полные трисомии аутосом (синдромы Патау, Эдварса, Дауна).
14. Частичные моносомии и трисомии аутосом (синдром кошачьего крика, синдром трисомии по короткому плечу 9-й хромосомы).
15. Болезни с наследственной предрасположенностью (псориаз, сахарный диабет).

Подпись преподавателя

Цель занятия: итоговый контроль знаний студентов по цитологии и общей и медицинской генетике и умению решать типовые задачи.

КОНТРОЛЬНЫЕ ВОПРОСЫ

1. Сущность жизни, роль белков и нуклеиновых кислот в организации живых систем.
2. Уровни организации живой материи. Роль биологии в системе медицинского образования.
3. Человек как биологическое и социальное существо.
4. Клеточная теория. Предмет, задачи и методы цитологии (световая, электронная и люминисцентная микроскопия, гистохимический и иммуногистохимический, дифференциальное центрифугирование, авторадиография, морфометрия и др.)
5. Метод световой микроскопии. Устройство светового микроскопа. Правила работы с микроскопом.
6. Вирусы. Прокариоты и эукариоты.
7. Модели элементарной биологической мембраны. Строение, свойства и функции плазмалеммы.
8. Транспорт веществ через мембрану: пассивный и активный транспорт. Ионные каналы и их функции.
9. Цитозоль. Цитоскелет: микротрубочки, промежуточные филаменты, микрофиламенты. Внутриклеточный транспорт веществ.
10. Ассимиляция и диссимиляция. Рибосомы. Пластический обмен в клетке.
11. Эндоплазматическая система клетки (мембрана ядра, ЭПС, КГ, лизосомы, пероксисомы, эндосомы, везикулы).
12. Характеристика этапов энергетического обмена в клетке. Митохондрии. Ферментные системы митохондрий.
13. Болезни человека, обусловленные нарушениями на клеточном уровне (лизосомные и пероксисомные).
14. Эволюция понятия ген. Строение и функции ДНК. Правила Чаргаффа. Доказательства роли ДНК в передаче наследственной информации.
15. Организация наследственного материала у неклеточных и прокариотических форм жизни.
16. Строение и функции ядра клетки.
17. Организации генетического материала эукариот (генный, хромосомный и геномный уровни).
18. Упаковка генетического материала эукариот.
19. Строение метафазной хромосомы. Эухроматин и гетерохроматин. Типы хромосом. Правила хромосом.
20. Кариотип и идиограмма. Классификации хромосом человека.
21. Плазмогены. Цитоплазматическая наследственность.
22. Клеточный цикл. Интерфаза. Полуконсервативный механизм репликации ДНК. Репликон.
23. Регуляторы клеточного цикла (циклины и циклинзависимые киназы).
24. Виды и типы деления клеток: бинарное деление бактерий, amitoz, mitoz, эндомитоз, политения.
25. Митоз: характеристика фаз, распределение генетического материала, биологическое значение.
26. Мейоз, как разновидность митоза: характеристика фаз, распределение генетического материала, биологическое значение.
27. Клеточная пролиферация и гибель клеток. Некроз и апоптоз. Каспазы.
28. Центральная догма молекулярной биологии.
29. Ген, его свойства и функции.
30. Рибонуклеиновая кислота, ее виды, функции РНК.
31. Генетический код и его свойства.
32. Транскрипция. Транскрипционные факторы. Синтез мРНК у эукариот: первичный транскрипт, процессинг про-мРНК.
33. Рекогниция. Трансляция: инициация, элонгация и терминация.
34. Посттрансляционные изменения белков, фолдинг белков (шапероны).
35. Международные научные проекты изучения генома человека: Human genome, ENCODE, Roadmap.
36. Классификация генов: структурные и функциональные, гены «домашнего хозяйства» и тканеспецифические.
37. Геном человека: белок-кодирующие гены, гены РНК, некодирующие последовательности (повторы, интроны, мусорная ДНК). ДНК транспозоны и ретротранспозоны. Транскриптом. Протеом. Метаболом.
38. Оперон. Лактозный и триптофановый оперон. Полицистронная РНК.
39. Регуляция транскрипции у эукариот: преинициаторный комплекс, энхансеры, сайленсеры.

40. Эпигенетические механизмы регуляции работы генов: модификации гистонов, метилирование цитозина, CpG- островки, регуляторные системы некодирующих РНК.
41. Генетическая инженерия: цели, задачи и этапы.
42. Способы получения генов для трансгенеза.
43. Рекомбинантная ДНК. Конструирование векторов, их виды: плазмиды, космиды, фаговые векторы, фазмиды.
44. Введение рекомбинантных ДНК в клетку-реципиент. Отбор трансформированных клеток. Селективные и репортерные гены.
45. Биотехнология, ее значение для медицины. Генетически модифицированные организмы. Продукты питания, содержащие ГМО.
46. Генетика как наука. Гибридологический анализ, его сущность.
47. Закономерности наследования при моногибридном скрещивании. Гипотеза чистоты гамет. Закономерности наследования при полигибридном скрещивании.
48. Анализирующее скрещивание: прямое и обратное. Условия, ограничивающие проявление законов Г. Менделя. Плейотропное действие гена.
49. Внутриаллельное взаимодействие генов (полное и неполное доминирование, сверхдоминирование, кодоминирование и аллельное исключение). Множественные аллели. Наследование групп крови по системам: АВ0, MN и резус-фактору.
50. Межаллельное взаимодействие генов (комплементарность, эпистаз, полимерия и эффект положения).
51. Опыты Т. Моргана. Сцепление генов: полное и неполное. Группы сцепления. Хромосомная теория наследственности.
52. Генетические и цитологические карты хромосом.
53. Пол как биологический признак. Признаки ограниченные и контролируемые полом, сцепленные с полом и голландрические.
54. Теории определения пола. Дифференцировка и переопределение пола в онтогенезе. Генная регуляция гонадогенеза у человека.
55. Особенности детерминации пола у человека: физикальные, промежуточная и социально-психологические детерминанты.
56. Нарушения формирования пола у человека. Этические и юридические аспекты изменения морфологического и гражданского пола.
57. X-половой хроматин. Гипотеза М. Лайон о женском мозаицизме по половым хромосомам.
58. Изменчивость, ее виды. Фенотипическая изменчивость, фенкопии.
59. Генотипическая изменчивость. Рекомбинации, механизмы их возникновения. Мутационная изменчивость. Генокопии. Причины мутаций: ошибки копирования ДНК, неравный кроссинговер.
60. Физические, химические и биологические мутагенные факторы. Генетическая опасность загрязнения окружающей среды мутагенами. Классификации мутаций
61. Устойчивость и репарация генетического материала. Антимутагены.
62. Виды репарации. Виды эксцизионной репарации, репарация двуцепочечных разрывов. Фотореактивация. Роль нарушений механизмов репарации в патологии человека.
63. Канцерогенез, понятие об онкогенах и генах-супрессорах опухолей.
64. Классификация методов генетики человека.
65. Основные методы генетики человека: генеалогический, близнецовый, цитогенетический, биохимический.
66. Популяционно-статистический метод. Идеальная популяция. Закон Харди-Вайнберга.
67. Экспресс-методы диагностики (микробиологические, выявление X- и Y-полового хроматина, биохимические, дерматоглифический).
68. Методы пренатальной диагностики (определение альфафетопротеина, ультрасонография, биопсия ворсин хориона, амниоцентез, плацентоцентез, кордоцентез и фетоскопия).
69. Пренатальный скрининг в Республике Беларусь. Национальная политика в сфере искусственного прерывания беременности.
70. Классификации наследственных болезней человека.
71. Моногенные болезни: нарушения обмена аминокислот, углеводов, липидов, нуклеиновых кислот, системы свертывания крови, болезни обмена металлов, гемоглобинопатии.
72. Хромосомные болезни человека, обусловленные изменением структуры и числа аутосом. Однородительские дисомии.
73. Митохондриальные болезни.
74. Мультифакториальные болезни.
75. Принципы лечения наследственной патологии человека.
76. Медико-генетическое консультирование, цели и задачи. Показания для направления семьи в МГК.
77. Этапы медико-генетического консультирования.

Коллоквиум (компьютерное тестирование) содержит 22 вопроса:

- 12 закрытых вопросов (от 1 до 3 верных вариантов, засчитывается только полный ответ),
- 5 открытых вопросов,
- 3 задачи,
- 2 теста на установление соответствия либо последовательности.

Вопросы могут содержать иллюстрации.

На решение отводится **25 минут**.

Разрешается использование черновиков и калькуляторов (за исключением калькуляторов в телефонах и прочих цифровых носителях информации).

В открытых тестах и задачах вводите ответ в соответствующим вопросам числам и падежам. Не допускайте наличия пробелов до или после введённого ответа, слова в ответе отделяйте одним пробелом.

Не вводите слова, не требуемые в ответе, либо несколько ответов сразу, так как они также не будут засчитаны.

Грамматические ошибки в ответах недопустимы. Размер шрифта не имеет значения.

Достаточно полные по смыслу синонимы верных ответов также засчитываются.

Подпись преподавателя

Цель занятия: изучить стадии эмбриогенеза, механизмы реализации генетической информации в эмбриогенезе; изучить периодизацию постнатального онтогенеза человека, критические периоды онтогенеза, типы роста тканей, основные теории старения; иметь представления о геронтологии, гериатрии, акселерации, реанимации.

<p style="text-align: center;">КОНТРОЛЬНЫЕ ВОПРОСЫ</p> <ol style="list-style-type: none"> 1. Онтогенез, его типы. Периодизация онтогенеза. 2. Эмбриональный период, характеристика стадий (предзиготный период, зигота, дробление, гастрюляция, гисто- и органогенез). 3. Взаимодействие частей развивающегося организма. Эмбриональная индукция, морфогенетические поля, градиент физиологической активности. 4. Периодизация постнатального онтогенеза у человека. Генный контроль постэмбрионального развития. 5. Рост и развитие организма человека, их регуляция. Акселерация. Конституция и габитус человека, и их медицинское значение. 6. Критические периоды пренатального постнатального онтогенеза. Терагенные факторы. 7. Старение. Смерть организма. 	<ol style="list-style-type: none"> 6. Гастрюляция – 7. Гериатрия – 8. Геронтология – 9. Зародышевые листки – 10. Конституция человека – 11. Критические периоды онтогенеза – 12. Пренатальный онтогенез – 13. Прогенез – 14. Терагенез – 15. Эмбриональная индукция –
<p style="text-align: center;">ОСНОВНЫЕ ТЕРМИНЫ И ПОНЯТИЯ</p> <ol style="list-style-type: none"> 1. Акселерация – 2. Амнион – 3. Биологический возраст – 4. Бластула – 5. Габитус человека – 	

ПРАКТИЧЕСКАЯ РАБОТА

Задание 1. Изучите препараты, сделайте обозначения.



Рис. 1. Дробление лягушки (7 × 8):
1 – бластомеры



Рис. 2. Бластула лягушки (7 × 8):
1 – бластомеры, 2 – бластоцель

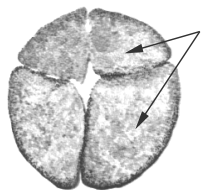

Рис. 3. Гастроула лягушки (7 × 8):
1 – дорсальная губа бластопора,
2 – вентральная губа бластопора

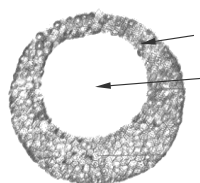

Рис. 4. Нейрула лягушки (7 × 8):
1 – эктодерма, 2 – нервный валик,
3 – хорда, 4 – энтодерма

Задание 2. Укажите названия приведённых на рисунках процессов, происходящих в ходе гастрюляции.

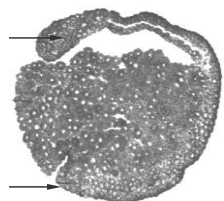

1.

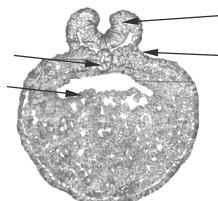
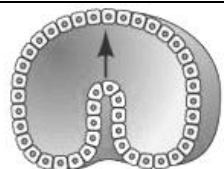
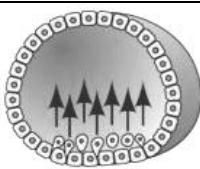

2.

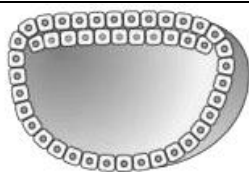

3.

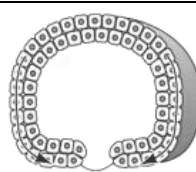

4.

Задание 3. Установите соответствие между зародышевым листком и его производными.

А. Эктодерма	1. Хрящи и кости
	2. Эпидермис кожи
	3. Поджелудочная железа
Б. Мезодерма	4. Кровеносные сосуды
	5. Эпителий дыхательных путей
	6. Дерма кожи
В. Энтодерма	7. Печень
	8. Молочные железы
	9. Эпифиз

А	Б	В

Задание 4. Установите соответствие между провизорным органом и его функцией.

А. Желточный мешок	1. Участвует в образовании плаценты
Б. Амнион	2. Входит в состав пупочного канатика
В. Хорион	3. Защищает эмбрион от высыхания и механических воздействий
Г. Аллантаис	4. Место образования первичных половых клеток, первый кроветворный орган зародыша

А	Б	В	Г

Задание 5. Решите задачи.

Задача № 1. Зародыши, имеющие лишние хромосомы, во время дробления остаются живыми, но после его завершения большинство из них гибнет. Чем можно объяснить их выживаемость в период дробления?

Задача № 2. В результате оперативного вмешательства был получен эмбрион лягушки с двумя нервными трубками — на спинной и на брюшной стороне. Нервную трубку ему не подсаживали. В чем состояла операция?

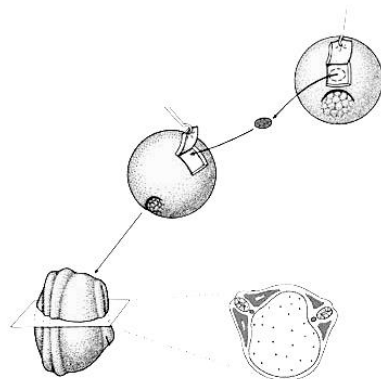

Задача № 3. Какие периоды постнатального онтогенеза человека у мужского организма более продолжительны по сравнению с женским организмом?

Задача № 4. Какие периоды постнатального онтогенеза человека у женского организма более продолжительны по сравнению с мужским организмом?

Задача № 5. Чем отличаются клиническая и биологическая смерть?

Задание 6. Впишите в таблицу названия периодов постнатального онтогенеза по их срокам.

Период	Возраст
	1–28 дней
	29 дней – 12 месяцев
	1–3 года
	4–6 лет
	девочки 6–11 лет, мальчики 6–12 лет
	девочки 11–15 лет, мальчики 12–16 лет
	девушки 15–20 лет, юноши 16–21 год
	женщины 20–35 лет, мужчины 21–35 лет
	женщины 35–55 лет, мужчины 35–60 лет
	женщины 55–75 лет, мужчины 60–75 лет
	75–90 лет
	свыше 90 лет

Задание 7. Установите соответствие типа роста органов и их примерами.

А. Общий	1. Печень
	2. Головной мозг
	3. Селезенка
Б. Головной	4. Фаллопиевы трубы
	5. Предстательная железа
	6. Миндалины
В. Лимфоидный	7. Глаза
	8. Скелет
	9. Тимус
Г. Репродуктивный	10. Спинной мозг
	11. Яичники
	12. Мышцы

А			Б			В			Г		

Задание 8. Изучите таблицы.

Таблица 1

Действие тератогенов

Тератоген	Врожденные пороки развития
Инфекционные агенты	
<i>Вирус краснухи</i> <i>Rubella virus</i>	Катаракта, глаукома, пороки сердца, потеря слуха, аномалии зубов
<i>Цитомегаловирус</i> <i>Cytomegalovirus</i>	Микроцефалия, нарушение зрения, умственная отсталость, гибель плода
<i>Вирус простого герпеса</i> <i>Herpes simplex virus</i>	Микрофтальмия, микроцефалия, дисплазия сетчатки глаза
<i>Возбудитель токсоплазмоза</i> <i>Toxoplasma gondii</i>	Гидроцефалия, кальцификаты головного мозга, микрофтальмия
Физические агенты	
<i>Рентгеновские лучи</i> <i>X-rays</i>	Микроцефалия, расщелина неба, дефекты конечностей
Химические агенты	
<i>Аминоптерин (Aminopterin) —</i> противоопухолевой препарат	Анэнцефалия, гидроцефалия, расщелина губы и нёба
<i>Триметадион (Trimethadione) —</i> противоэпилептический препарат	Расщелина неба, пороки сердца, аномалии мочеполовой системы и скелета
<i>Алкоголь</i> <i>Alcohol</i>	Фетальный алкогольный синдром (ФАС), короткие нёбные дуги, гипоплазия верхнечелюстной кости, пороки сердца, умственная отсталость.
<i>Амфетамины (Amphetamine) —</i> психостимуляторы	Расщелина губы и нёба, пороки сердца
Гормоны	
<i>Андрогенные агенты</i> <i>Androgenic agents</i>	Маскулинизация женских половых органов: сросшиеся половые губы, гипертрофия клитора
<i>Диабет матери</i> <i>Maternal diabetes</i>	Различные пороки развития сердца и нервной трубки

Таблица 2

Ключевые признаки старения (Lopez-Otin et al., 2013)

Геномная нестабильность	Существуют доказательства, что многочисленные мутации в ядерной и митохондриальной ДНК, хромосомах, нарушения структурной организации хроматина вносят свой вклад в старение. Искусственная индукция повреждений генома может вызывать появление некоторых признаков ускоренного старения
Сокращение длины теломер	Старение сопровождается истощением теломер у млекопитающих. Патологическая дисфункция теломер ускоряет старение.
Эпигенетические изменения	Имеются свидетельства о наличии связи между процессом старения и работой системам клетки, отвечающими за модификацию гистонов, метилирование ДНК и перестройку хроматина
Нарушение протеостаза	Старение связано с дефектами системы, поддерживающей трехмерную структуру белков, а экспериментальное нарушение ее работы ведет к развитию возраст-зависимых патологий. Имеются примеры генетических манипуляций, которые улучшают протеостаз и замедляют старение млекопитающих
Нарушение распознавания питательных веществ	Анаболический сигналинг ускоряет старение, а катаболический сигналинг увеличивает продолжительность жизни. Кроме того, фармакологические манипуляции, которые имитируют состояние ограниченной доступности нутриентов, могут увеличивать продолжительность жизни у мышей
Митохондриальная дисфункция	Митохондриальная дисфункция у млекопитающих может ускорять процессы старения, однако остается неясным, обеспечивает ли повышение митохондриальной функции у млекопитающих увеличение продолжительности жизни
Клеточное старение	Старение связано с накоплением в организме сенесцентных клеток (старых клеток, которые перестают делиться и не подвержены апоптозу). Так как при старении их число растет, предполагается, что сенесцентность вносит определённый вклад в старение
Истощение стволовых клеток	Истощение стволовых клеток является следствием множества различных возраст-ассоциированных повреждений, и, вероятно, является одной из основных причин старения тканей и организма
Изменения межклеточной коммуникации	Существуют доказательства, что старение затрагивает не только клетки, но и влияет на общие изменения в межклеточной коммуникации

Подпись преподавателя

Занятие № 14. ОСНОВЫ ОБЩЕЙ ПАРАЗИТОЛОГИИ

«___»_____202__ г.

Цель занятия: изучить и знать паразитизм как биологический феномен, классификацию паразитов и их хозяев, закономерности отношений в системе «паразит–хозяин», адаптации паразитов, их патогенное действие и ответные реакции хозяев.

<p style="text-align: center;">КОНТРОЛЬНЫЕ ВОПРОСЫ</p> <ol style="list-style-type: none">1. Паразитизм — антагонистический симбиоз. Критерии паразитизма.2. Паразитарная система. Система «паразит–хозяин». Микробиом. Паразитозеноз.3. Классификация паразитов и их хозяев4. Механизмы передачи паразитозов. Пути проникновения паразитов в организм хозяина.5. Патогенное действие и специфичность паразитов.6. Морфофизиологические и биологические адаптации паразитов.7. Ответные реакции организма хозяина на внедрение паразитов.8. Медицинская паразитология, её цели и задачи. Классификация паразитарных болезней. Природно-очаговые заболевания.	<ol style="list-style-type: none">6. Инфестации –7. Мимикрия молекулярная –8. Микробиом –9. Паразит –10. Патогенность паразита –11. Протозоозы –12. Симбиоз –13. Специфичность паразита –14. Стадия инвазионная –15. Хозяин паразита –
<p style="text-align: center;">ОСНОВНЫЕ ТЕРМИНЫ И ПОНЯТИЯ</p> <ol style="list-style-type: none">1. Болезни инвазионные –2. Болезни инфекционные –3. Гельминтозы –4. Гиперпаразитизм –5. Механизм передачи паразита –	

ПРАКТИЧЕСКАЯ РАБОТА

Задание 1. Изучите таблицу «Таксоны паразитов и вызываемые ими заболевания человека».

Таксоны паразитов	Названия заболеваний	Группы заболеваний
Вирусы, бактерии (микоплазмы, хламидии, риккетсии, спирохеты и др.)	Инфекции	Инфекции
Грибы	Микозы	Микозы
Протисты	Протозоозы	Инвазии
Гельминты	Гельминтозы	
Клещи	Акаринозы	Инфестации
Насекомые	Инсектозы	

Задание 2. Заполните таблицы.

Таблица 1

Виды взаимоотношений между организмами

Вид взаимоотношений	Разновидности, характеристика	Примеры
1. Хищничество	а) Внутривидовое хищничество б) Межвидовое хищничество	
2. Конкуренция	а) Внутривидовая конкуренция б) Межвидовая конкуренция	
3. Симбиоз	а) Мутуализм	
	б) Комменсализм – Нахлебничество – Синойкия (квартиранство)	
	в) Паразитизм	

Таблица 2

Адаптации паразитов



Морфофизиологические прогрессивные:
Морфофизиологические регрессивные:
Биологические:



Задание 3. Установите соответствие между механизмом передачи паразита и его характеристикой.

А. Контактный	1. Механизм передачи возбудителей от беременной плоду в течение всего периода внутриутробного развития
Б. Гемоконтактный	2. Возбудители локализуются в слизистой оболочке дыхательных путей источника и переносятся в восприимчивый организм через воздух
В. Трансплацентарный	3. Возбудители локализуются на коже или на слизистой оболочке, откуда могут попадать на поверхность различных предметов, и при контакте с ними происходит заражение восприимчивого организма
Г. Аэрозольный	4. Механизм передачи осуществляется посредством переносчиков, как правило, это кровососущие членистоногие
Д. Фекально-оральный	5. Возбудители локализуются преимущественно в желудочно-кишечном тракте, выводятся из зараженного организма с испражнениями или рвотными массами
Е. Трансмиссивный	6. Возбудители циркулируют в крови (лимфе), проникновение в восприимчивый организм происходит при контакте с кровью зараженного человека

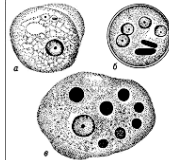
А	Б	В	Г	Д	Е

Задание 4. Классифицируйте паразитов.

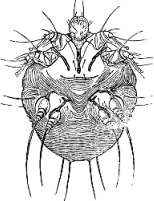
Паразит	Описание	По характеру связи с хозяином	По длительности связи с хозяином	По локализации у хозяина
 Трихомонада урогенитальная	Обитает в мочеполовых путях. Заражение происходит при половых контактах			
 Дизентерийная амеба	Обитает в стенке кишечника. Заражение происходит алиментарным путем; инвазионная стадия — циста			
 Кошачий сосальщик	Обитает в желчных ходах. Заражение происходит при употреблении рыбы с метацеркариями; яйца выделяются во внешнюю среду с фекалиями			
 Вооруженный цепень	Заражение происходит при употреблении свинины с финнами; яйца выделяются во внешнюю среду с фекалиями			

Паразит	Описание	По характеру связи с хозяином	По длительности связи с хозяином	По локализации у хозяина
 Аскарида человеческая	Заражение происходит алиментарным путем; яйца паразита выделяются во внешнюю среду с фекалиями			
 Чесоточный клещ	Обитает в толще рогового слоя кожи. Заражение происходит при непосредственном контакте с больными или их вещами			
 Собачий клещ	Насыщение клещей кровью длится от нескольких часов до нескольких суток			
 Вошь головная	Обитает на волосистой части головы, обычно передаётся при прямом контакте			

Задание 5. Изучите жизненный цикл лентеца широкого. Классифицируйте хозяев данного паразита в зависимости от стадии его развития.

- из организма **человека (1)** с фекалиями выделяются оплодотворённые яйца паразита;
- в воде из яйца выходит личинка (корацидий), которая проглатывается **пресноводным рачком (2)**; в кишечнике рачка образуется следующая личиночная стадия (процеркоид);
- при проглатывании рачка **рыбой (3)** в ее мышцах и половых органах процеркоид превращается в плероцеркоид;
- **хищные рыбы (4)** могут поедать поражённых рыб, накапливая плероцеркоидов;
- заражение **человека (1)** происходит при поедании рыбы.

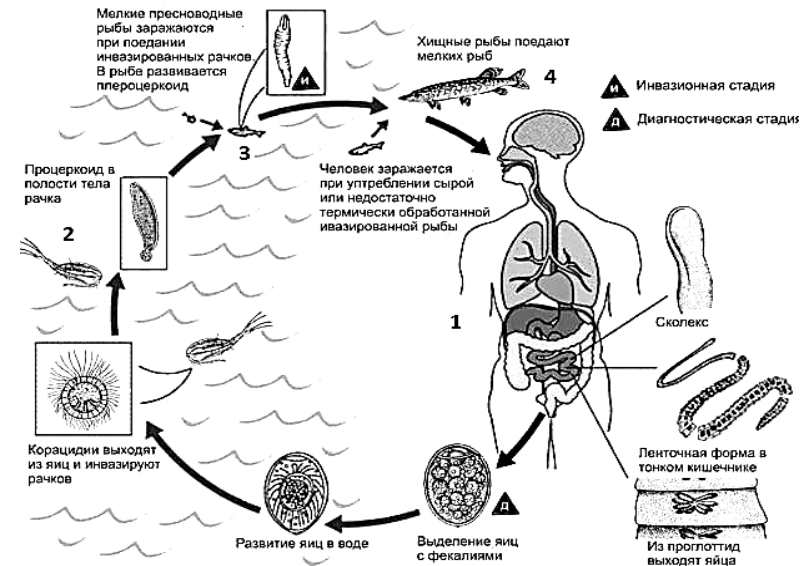

Какими хозяевами являются организмы, обозначенные цифрами?

- 1 – _____ 3 – _____
2 – _____ 4 – _____

Подпись преподавателя

Цель занятия: изучить особенности морфологии и биологии дизентерийной амёбы, трихомонады, лямблии, малярийных плазмодиев, токсоплазмы и балантидия; механизмы и пути заражения человека, патогенное действие, методы диагностики и профилактики протозоозов.

<p style="text-align: center;">КОНТРОЛЬНЫЕ ВОПРОСЫ</p> <ol style="list-style-type: none"> 1. Тип Sarcomastigophora, класс Sarcodina: <i>Entamoeba histolytica</i> — особенности морфологии, жизненного цикла, механизмы и пути заражения человека, патогенное действие; симптомы, диагностика и профилактика амёбиоза. 2. Тип Sarcomastigophora, класс Zoomastigota: <i>Trichomonas vaginalis</i>, <i>Lamblia intestinalis</i> — особенности строения и размножения, механизмы и пути заражения человека, патогенное действие; симптомы, диагностика и профилактика вызываемых ими заболеваний. 3. Тип Infusoria, класса Ciliata: <i>Balantidium coli</i> — особенности строения и размножения, механизмы и пути заражения человека, патогенное действие; симптомы, диагностика и профилактика балантидиаза. 4. Тип Apicomplexa класс Sporozoa: малярийные плазмодии, <i>Toxoplasma gondii</i>: особенности морфологии и цикла развития, механизмы и пути заражения человека, патогенное действие. Диагностика и профилактика. 5. Биологические основы профилактики протозойных заболеваний. 	<ol style="list-style-type: none"> 7. Ундулирующая мембрана – 8. Мерозоит – 9. Меруляция – 10. Ооциста – 11. Псевдоциста (циста ложная) – 12. Спорогония – 13. Токсоплазмоз врожденный – 14. Трихоцисты – 15. Шизогония – 16. Циста истинная – 17. Трихомоноз –
<p style="text-align: center;">ОСНОВНЫЕ ТЕРМИНЫ И ПОНЯТИЯ</p> <ol style="list-style-type: none"> 1. Балантидиаз – 2. Гаметогония – 3. Гипнозоиты (брадиспорозоиты) – 4. Малярия шизонтная – 5. Лямблиоз – 6. Пелликула – 	

Заполните таблицы.

Признаки	Паразиты		
	<i>Entamoeba histolytica</i>	<i>Lambliа intestinalis</i>	<i>Balantidium coli</i>
1. Название заболевания			
2. Особенности морфологии			
3. Стадии жизненного цикла			
4. Инвазионная стадия для человека			
5. Механизмы и пути заражения человека			
6. Локализация			
7. Патогенное действие			
8. Характерные симптомы болезни			
9. Лабораторная диагностика			
10. Меры профилактики			

Признаки	Паразиты		
	<i>P. vivax</i>	<i>Trichomonas vaginalis</i>	<i>Toxoplasma gondii</i>
1. Название заболевания			
2. Особенности морфологии			
3. Стадии жизненного цикла			
4. Инвазионная стадия для человека			
5. Механизмы и пути заражения человека			
6. Локализация			
7. Патогенное действие			
8. Характерные симптомы болезни			
9. Лабораторная диагностика			
10. Меры профилактики			

ПРАКТИЧЕСКАЯ РАБОТА

Задание 1. Определите видовую принадлежность паразитов, указанных на фотографиях.

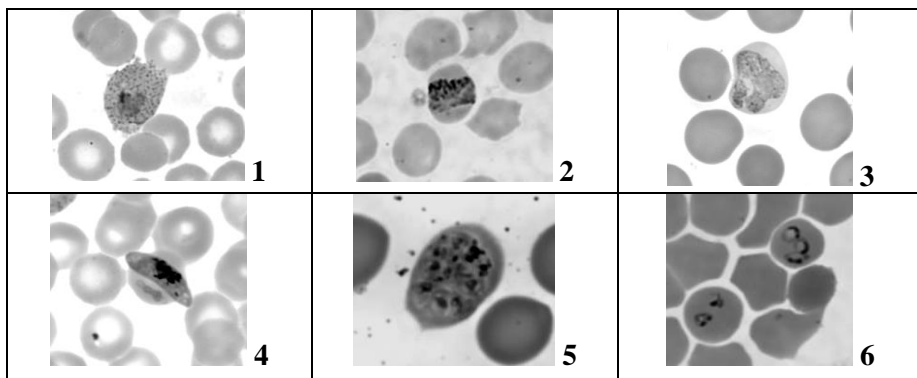

- Морула *P. ovale*
- Гаметоцит *P. falciparum*
- Трофозоит *P. ovale*
- Лентовидный трофозоит *P. malariae*
- Кольцевидные трофозоит *P. falciparum*
- Амёбовидный трофозоит *P. vivax*

Задание 2. Сделайте обозначения к рисункам.



Рис. 1. Лямблия (лат.)
1 – ядро, 2 – присасывательный диск, 3 – аксостиль, 4 – жгутики



Рис. 2. Токсоплазма (лат.)
1 – цитоплазма, 2 – ядро

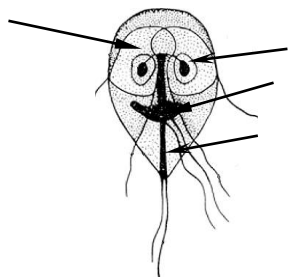

Рис. 3. Балантидий (лат.)
1 – цитостом, 2 – цитоплазма, 3 – макронуклеус, 4 – сократительная вакуоль

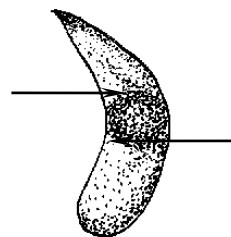

Рис. 4. Трихомонада (лат.)
1 – ядро, 2 – ундулирующая мембрана, 3 – жгутики, 4 – аксостиль, 5 – шип

Задание 3. Изучите жизненные циклы и сделайте обозначения.

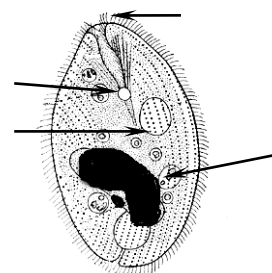

Рис. 5. Схема жизненного цикла дизентерийной амёбы:

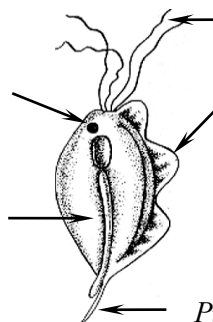
- | | |
|-----|-----|
| 1 – | 3 – |
| 2 – | 4 – |

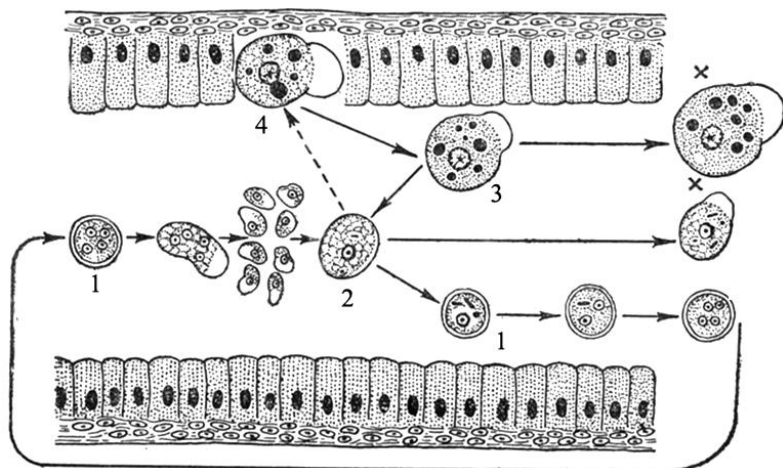

Рис. 6. Схема жизненного цикла возбудителей малярии

- | | |
|------|-------|
| А – | 5. – |
| Б – | 6. – |
| В – | 7. – |
| 1. – | 8. – |
| 2. – | 9. – |
| 3. – | 10. – |
| 4. – | 11. – |

Задание 4. Решите задачи.

Задача № 1. У жителя К., работающего на свиноводческой ферме, на протяжении двух последних месяцев появились жалобы на боли в животе, рвоту, стул с примесью крови. За время болезни пациент значительно похудел. При лабораторном обследовании фекалий обнаружены крупные протисты. Какое заболевание можно предположить?

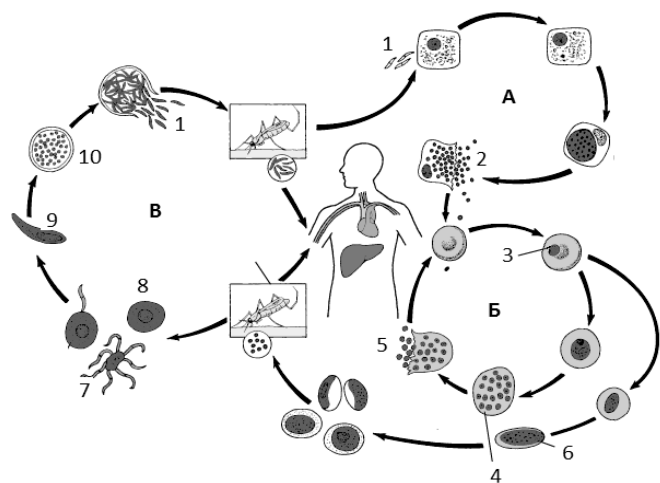
Задача № 2. Больной П. доставлен в больницу с жалобами на сильную головную и мышечную боли, резкую общую слабость, чувство жара во всем теле. Болен 4-й день. Заболевание началось с резкого озноба, который через 2 часа сменился чувством жара во всем теле, температура тела повысилась до 40 °С. Через несколько часов температура снизилась до 35 °С, что сопровождалось обильным потом. Больной П. недавно вернулся из командировки из Экваториальной Африки. Какое заболевание можно предположить?

Задача № 3. При обследовании работников детского сада у воспитательницы в мазках фекалий обнаружены 4-ядерные цисты. Воспитательница чувствует себя хорошо, можно ли ее допустить к работе?

Задача № 4. Ребенок жалуется на общее недомогание, отсутствие аппетита, тошноту, боли в эпигастральной области и в правом подреберье. В дуоденальном содержимом обнаружены протисты, имеющие 2 ядра, 2 аксолия посередине и 4 пары жгутиков. Дать латинское название паразита и название болезни, которую они вызывают.

Задача № 5. В инфекционную больницу поступила женщина с подозрением на острую бактериальную дизентерию. Больная жалуется на частый, жидкий стул со слизью и кровью, схваткообразные боли в животе, повышение температуры до 39 °С. Обследование больной не подтвердило диагноза бактериальной дизентерии. При микроскопировании нативного препарата испражнений больной обнаружены крупные (30-40 мкм) подвижные протисты, в цитоплазме которых много эритроцитов. Какое заболевание можно предположить?

Задача № 6. У беременной женщины 22 лет на 5 месяце беременности произошел выкидыш. При гистологическом исследовании плаценты, плодных оболочек и ряда органов плода в клетках обнаружены скопления протистов полукруглой формы (4–7 мкм), с ярко-красным ядром и голубой цитоплазмой. При опросе выяснилось, что женщина любит животных, у нее в квартире живут кошка и морская свинка. Определите вид паразита.

Задача № 7. Изучение мазка периферической крови показало: пораженные эритроциты не изменены, морула содержит от 12 до 24 мелких мерозоитов, в эритроцитах по 2–4 мелких кольцевидных шизонта, гамонты имеют полукруглую форму. Определите вид плазмодия и дайте его латинское название.

Задача № 8. В нативном мазке из мочеполовых путей обнаружены протисты. Форма овальная с заостренным длинным выростом на заднем конце. Размеры тела около 30 мкм, имеет 5 жгутиков. Определите вид протиста.

Подпись преподавателя

**Занятие № 16. МЕДИЦИНСКАЯ ГЕЛЬМИНТОЛОГИЯ. ТИП PLATHELMINTHES,
КЛАССЫ TREMATODA, CESTODA**

«___»_____202__ г.

Цель занятия: изучить особенности морфологии и биологии печеночного и кошачьего сосальщиков, тениид, карликового цепня, механизмы и пути заражения человека, патогенное действие, методы диагностики и профилактики гельминтозов.

КОНТРОЛЬНЫЕ ВОПРОСЫ	
<ol style="list-style-type: none"> 1. Общая характеристика и классификация типа Plathelminthes и класса Trematoda. 2. Печеночный сосальщик, кошачий сосальщик: особенности морфологии и цикла развития, механизмы и пути заражения человека, патогенное действие; симптомы, диагностика и профилактика. 3. Общая характеристика класса Cestoda. 4. Цепень вооруженный и цепень невооруженный: особенности морфологии, механизмы и пути заражения человека, патогенное действие; симптомы, диагностика и профилактика тениидозов и цистицеркоза. 5. Цепень карликовый: особенности морфологии и цикла развития, механизмы и пути заражения человека, патогенное действие; симптомы, диагностика и профилактика гименолепидоза. 6. Биологические основы профилактики трематодозов и цестодозов. 	<ol style="list-style-type: none"> 6. Проглоттида – 7. Редия – 8. Сколекс – 9. Спороциста – 10. Стробила –
ОСНОВНЫЕ ТЕРМИНЫ И ПОНЯТИЯ	
<ol style="list-style-type: none"> 1. Биогельминты – 2. Кожно-мускульный мешок – 3. Марита 4. Метацеркарий – 5. Мирацидий – 	<ol style="list-style-type: none"> 11. Тегумент – 12. Церкарий – 13. Цистицерк – 14. Цистицеркоид – 15. Ценур –

Заполните таблицы.

Признаки	Паразиты	
	<i>Opisthorchis felineus</i>	<i>Fasciola hepatica</i>
1. Название заболевания		
2. Размеры тела		
3. Особенности морфологии		
4. Основной хозяин		
5. Промежуточный хозяин		
6. Стадии развития		
7. Инвазионная стадия для человека		
8. Механизмы и пути заражения человека		
9. Локализация у человека		
10. Патогенное действие		
11. Характерные симптомы болезни		
12. Морфологические особенности яиц		
13. Лабораторная диагностика		
14. «Транзитные яйца»		
15. Меры профилактики		

Признаки	Паразиты		
	<i>Taenia solium</i>	<i>Taeniarhynchus saginatus</i>	<i>Hymenolepis nana</i>
1. Название заболевания			
2. Особенности морфологии			
3. Основной хозяин			
4. Промежуточный хозяин			
5. Инвазионная стадия для человека			
6. Механизмы и пути заражения человека			
7. Локализация у человека			
8. Патогенное действие			
9. Характерные симптомы болезни			
10. Морфологические особенности яиц			
11. Лабораторная диагностика			
12. Меры профилактики			

ПРАКТИЧЕСКАЯ РАБОТА

Задание 1. Сделайте обозначения к рисункам.

Рис. 1. Морфологические особенности кошачьего сосальщика

(лат. _____)

1 – ротовая присоска, 2 – брюшная присоска, 3 – глотка, 4 – ветви кишечника, 5 – желточники, 6 – матка, 7 – яичник, 8 – семяприемник, 9 – семенники, 10 – канал выделительной системы



Рис. 2. Печеночный сосальщик

(лат. _____)

1 – ротовая присоска, 2 – брюшная присоска, 3 – пищевод, 4 – ветви кишечника, 5 – желточники, 6 – матка, 7 – оотип, 8 – яичник, 9 – семенники, 10 – канал выделительной системы

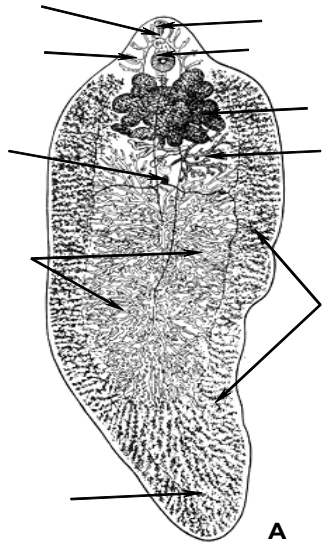
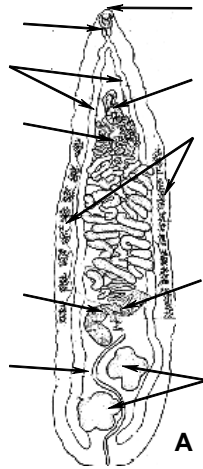

Рис. 3. Карликовый цепень

(лат. _____)

Ленточная форма
1 – сколекс, 2 – стробила

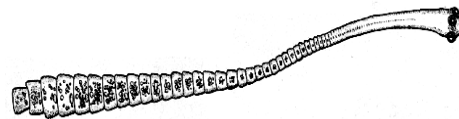

Рис. 4. *Taenia solium*:

А – сколекс, Б – гермафродитная проглоттида, В – зрелая проглоттида

1 – 7 –
2 – 8 –
3 – 9 –
4 – 10 –
5 – 11, 13 –
6 – 12 –

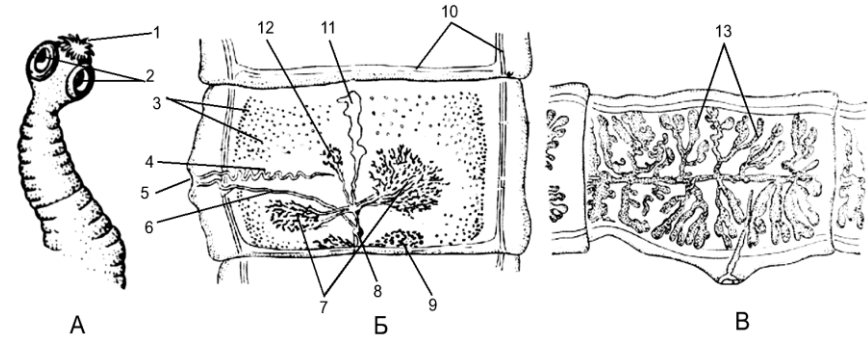

Рис. 5. *Taeniarhynchus saginatus*:

А – сколекс, Б – гермафродитная проглоттида, В – зрелая проглоттида

1 – 8 –
2, 3 – 9 –
4 – 10, 14 –
5 – 11, 12 –
6 – 13 –
7 –

Задание 2. Определите, каким паразитам принадлежат яйца, изображённые на фотографиях, и укажите их латинские названия.

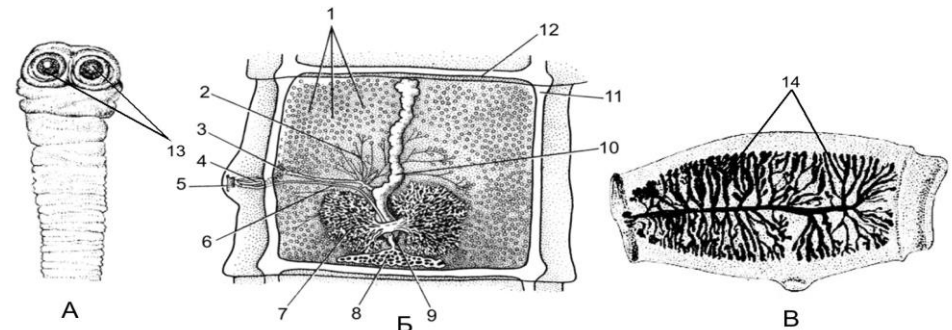
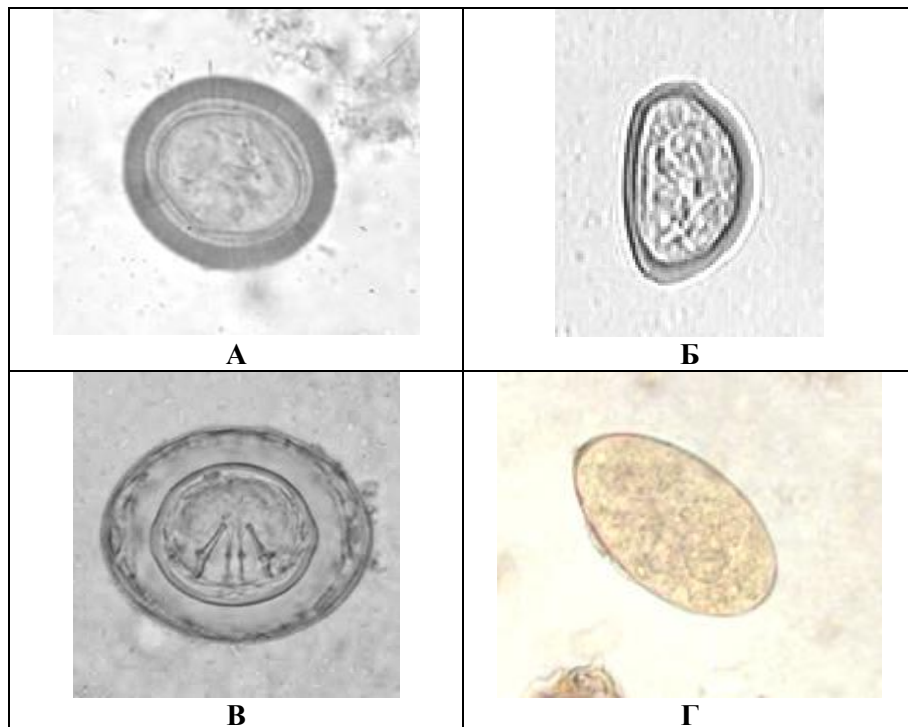

А –

Б –

В –

Г –

Задание 3. Решите задачи.

Задача № 1. В жаркий летний день группа молодежи отдыхала на берегу озера. Не имея с собой питьевой воды, использовали для этих целей озерную воду. Через 2 недели у нескольких человек появились слабость, снижение аппетита, боли в правом подреберье, тошнота, рвота, желтушность склер. Какое паразитарное заболевание можно предположить? Как подтвердить диагноз?

Задача № 2. Больной И. проживающий в районном центре Паричи, жалуется на боли в области печени. При проведении дуоденального обследования обнаружены мелкие гельминты бледно-желтого цвета, размером около 10 мм. Определите вид гельминта.

Задача № 3. Больной Б., 32 года, проживает в поселке, работает электросварщиком. Заболел в июле. Появились тошнота, боли в животе. При дефекации в каловых массах были обнаружены проглоттиды. Больной часто употреблял в пищу сырое, мороженое и слегка обжаренное мясо (свинина). Какое заболевание можно предположить?

Задача № 4. Возможно ли заражение человека тениаринхозом через огородную зелень, на которой могут быть яйца паразита?

Задача № 5. В микропрепарате обнаружены яйца овальной формы, с двойной прозрачной оболочкой. Между оболочками имеются извивающиеся нити, внутри яйца — лимонобразная онкосфера. Размер около 50 мкм. Определите видовую принадлежность яйца.

Подпись преподавателя

Занятие № 17. ТИП КРУГЛЫЕ ЧЕРВИ — NEMATHELMINTHES.

«___»_____202__ г.

КЛАСС СОБСТВЕННО КРУГЛЫЕ ЧЕРВИ — NEMATODA

Цель занятия: изучить особенности морфологии и биологии аскариды, власоглава, острицы, трихинеллы; механизмы и пути заражения человека, патогенное действие, методы диагностики и профилактики гельминтозов.

<p style="text-align: center;">КОНТРОЛЬНЫЕ ВОПРОСЫ</p> <ol style="list-style-type: none">1. Общая характеристика типа Nematelminthes.2. Аскарида человека: особенности морфологии и биологии, механизмы и пути заражения человека; патогенное действие личинок и половозрелых аскарид; симптомы, методы диагностики миграционного и кишечного аскаридоза; профилактика аскаридоза.3. Власоглав: особенности морфологии и биологии, механизмы и пути заражения человека, патогенное действие; симптомы, методы диагностики и профилактики трихоцефалеза.4. Острица: особенности морфологии и биологии, механизмы и пути заражения человека; патогенное действие; симптомы, методы диагностики энтеробиоза.5. Трихинелла: особенности морфологии и биологии, механизмы и пути заражения человека, патогенное действие; симптомы и методы диагностики трихинеллеза.6. Биологические основы профилактики нематодозов.	<ol style="list-style-type: none">6. Контактные гельминты –7. Метод биопсии мышц –8. Метод липкой ленты –9. Нематодозы –10. «Одугловатка» –11. Серологические реакции –12. Тризм жевательной мускулатуры –13. Хирургические осложнения аскаридоза –14. Эвтелия –
<p style="text-align: center;">ОСНОВНЫЕ ТЕРМИНЫ И ПОНЯТИЯ</p> <ol style="list-style-type: none">1. Аскаридоз миграционный –2. Бульбус –3. Везикула –4. Геогельминты –5. Гиподерма –	

Заполните таблицы.

Признаки	Паразиты	
	<i>A. lumbricoides</i>	<i>E. vermicularis</i>
1. Название заболевания		
2. Особенности морфологии		
3. Инвазионная стадия		
4. Механизмы и пути заражения человека		
5. Путь миграции личинок		
6. Локализация у человека		
7. Патогенное действие		
8. Характерные симптомы болезни		
9. Морфологические особенности яиц		
10. Лабораторная диагностика		
11. Меры профилактики		

Признаки	Паразиты	
	<i>T. spiralis</i>	<i>T. trichiurus</i>
1. Название заболевания		
2. Особенности морфологии		
3. Инвазионная стадия		
4. Механизмы и пути заражения человека		
5. Путь миграции личинок		
6. Локализация у человека		
7. Патогенное действие		
8. Характерные симптомы болезни		
9. Морфологические особенности яиц		
10. Лабораторная диагностика		
11. Меры профилактики		

ПРАКТИЧЕСКАЯ РАБОТА

Задание 1. Сделайте обозначения к рисункам.



Рис. 1. Поперечный срез аскариды (лат.)
 1 – кутикула, 2 – гиподерма,
 3 – мускульные клетки, 4 – первичная полость, 5 – каналы выделительной системы, 6 – нервные стволы,
 7 – просвет кишечника, 8 – яичники,
 9 – яйцеводы, 10 – матка



Рис. 2. Вскрытая самка аскариды (макропрепарат):
 1 – яичники, 2 – яйцеводы,
 3 – матки, 4 – влагалище,
 5 – кишечная трубка

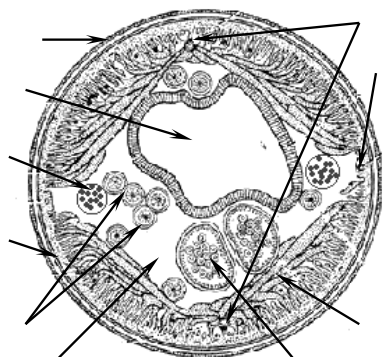

Рис. 3. *Trichocephalus trichiurus*.
 А – половозрелые самки, Б – самцы
 1 –

Рис. 4. *Enterobius vermicularis*:
 А – самка, Б – самец

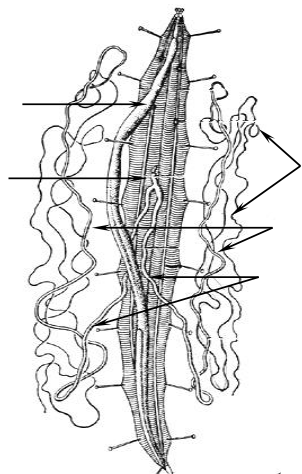
- 1 –
- 2 –
- 3 –
- 4 –
- 5 –
- 6 –

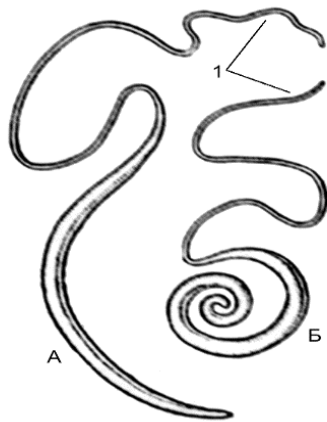

Рис. 5. *Trichinella spiralis*:
 А – половозрелые формы, Б – инкапсулированные личинки

- 1 –
- 2 –
- 3 –
- 4 –

- 5 –
- 6 –
- 7 –

Задание 2. Определите паразита по фотографиям.

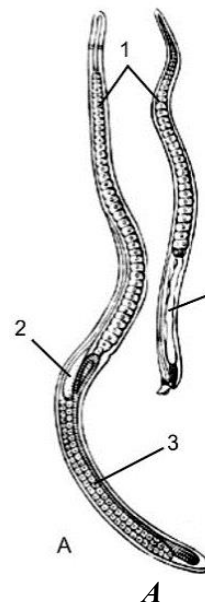
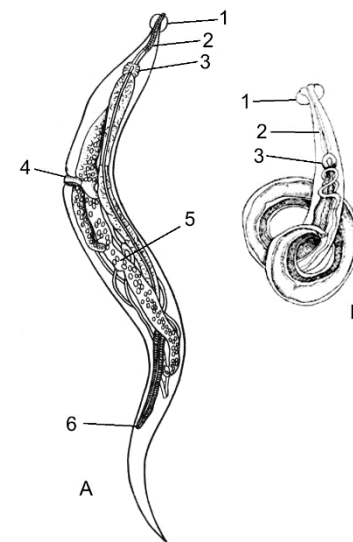
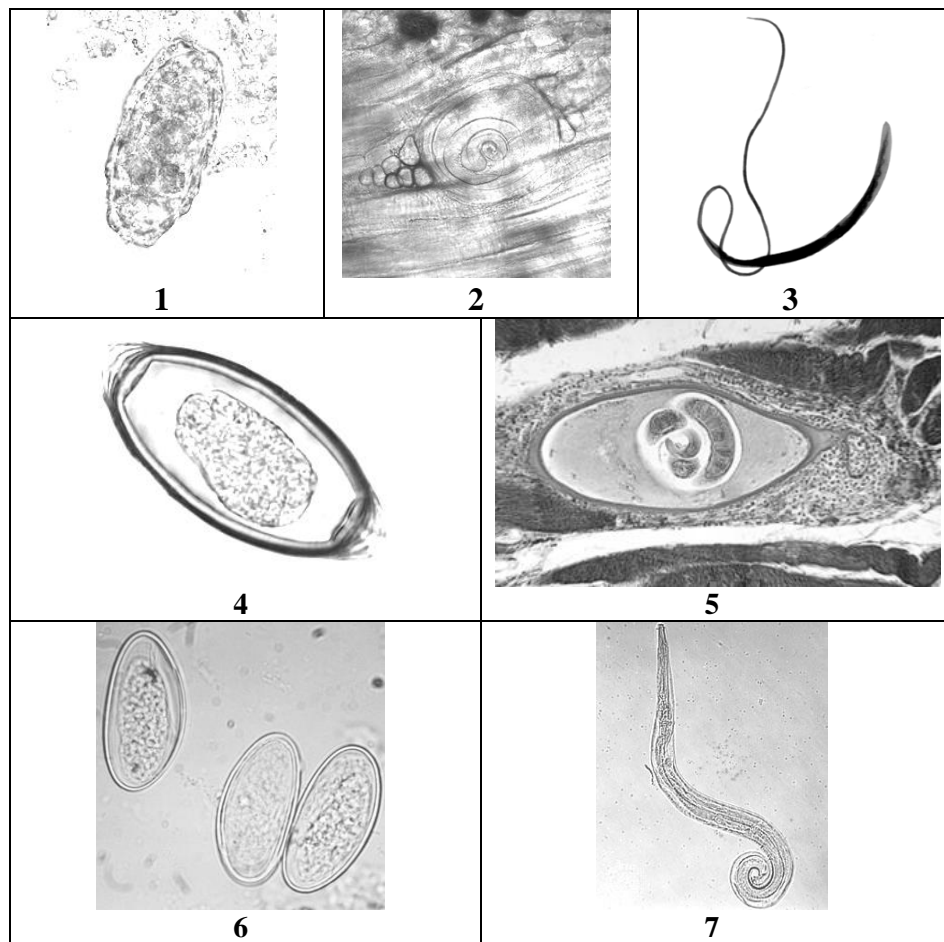

- | | |
|-----|-----|
| 1 – | 5 – |
| 2 – | 6 – |
| 3 – | 7 – |
| 4 – | |

Задание 3. Решите задачи:

Задача № 1. При плановом обследовании сотрудников детского сада у воспитательницы в фекалиях обнаружены яйца средних размеров (60×45 мкм), овальные с толстой бугристой оболочкой, желто-коричневого цвета, без крышечки. Какое паразитарное заболевание можно предположить? Какие меры профилактики этого заболевания?

Задача № 2. В стационар поступил больной Ч. с жалобами на боли в эпигастриальной области, снижение аппетита, тошноту. При лабораторном обследовании в крови анемия, в мазке кала — яйца лимonoобразной формы с пробочками на полюсах, размером 50 мкм. Какое заболевание можно предположить?

Задача № 3. При массовом копрологическом обследовании школьников у двоих в фекалиях обнаружены среднего размера яйца глист. У одного школьника они имели овальную форму, желто-коричневый цвет, толстую бугристую оболочку, без крышечки. У другого форма яиц гельминта лимonoобразная, желтовато-коричневого цвета, с бесцветными, прозрачными пробками на полюсах. Яйца каких гельминтов обнаружены у школьников?

Задача № 4. В хирургическую клинику поступил больной мужчина 40 лет с симптомами непроходимости кишечника. При операции в содержимом кишечника обнаружено 6 червей (веретенообразной формы, длиной 30 см, бело-розового цвета), что и явилось, по мнению хирурга, причиной непроходимости кишечника. Какое паразитарное заболевание можно предположить?

Задача № 5. В районную больницу поступил пациент с жалобами на сильные боли в мышцах. Из анамнеза известно, что за 3 недели до заболевания больной употреблял в пищу свинину, не подвергавшуюся ветеринарному контролю. Какое заболевание можно предположить, и какие надо провести обследования?

Подпись преподавателя

**Занятие № 18. МЕДИЦИНСКАЯ АРАХНОЭНТОМОЛОГИЯ. ТИП ARTHROPODA,
КЛАССЫ ARACHNIDA, INSECTA**

«___»_____202__ г.

Цель занятия: изучить особенности морфологии и биологии представителей класса Паукообразные (клещи) и класса Насекомые (вши, клопы, блохи, тараканы и двукрылые), их медицинское значение и меры борьбы с ними.

<p style="text-align: center;">КОНТРОЛЬНЫЕ ВОПРОСЫ</p> <ol style="list-style-type: none">1. Иксодовые, саркоптовые, тироглифные клещи и железничные клещи — переносчики возбудителей заболеваний человека: особенности их морфологии и биологии, механизм передачи возбудителей болезней.2. Отряды Вши, Блохи, Клопы, Тараканы: особенности морфологии и биологии, медицинское значение.3. Отряд двукрылые: комары, мухи: особенности морфологии и биологии, медицинское значение.4. Способы борьбы с паразитическими членистоногими и меры профилактики вызываемых ими заболеваний и трансмиссивных болезней.	<ol style="list-style-type: none">6. Инсектициды –7. Контаминация –8. Миазы –9. Педикулез –10. Педипальпы и хелицеры –11. Переносчик механический –12. Репелленты –13. Трансовариальная передача возбудителя –14. Фтириоз –
<p style="text-align: center;">ОСНОВНЫЕ ТЕРМИНЫ И ПОНЯТИЯ</p> <ol style="list-style-type: none">1. Антропонозы –2. Болезнь трансмиссивная –3. Гонотрофический цикл –4. Зоофилактика –5. Инокуляция –	

Заполните таблицу.

Признаки	Паразиты		
	<i>P. humanus capitis</i>	<i>P. pubis</i>	<i>P. irritans</i>
1. Особенности морфологии			
2. Тип развития			
3. Возбудитель заболевания			
4. Переносчик возбудителей заболеваний (назовите возбудителей заболеваний)			
5. Локализация паразита			
6. Способ передачи инфекции			
7. Меры борьбы			

ПРАКТИЧЕСКАЯ РАБОТА

Задание 1. Сделайте обозначения к рисункам.



Рис. 1. Клещ собачий

():
1 – дорзальный щиток, 2 – ротовой аппарат

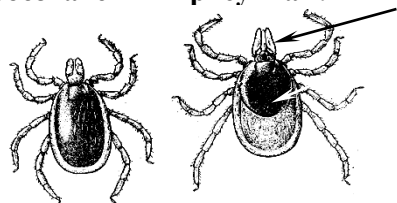

Рис. 2. Клещ чесоточный

():
1 – дорзальный щиток,
2 – ротовой аппарат



Рис. 3. Клещ р. Дермацентор



Рис. 4. Клещ мучной

()

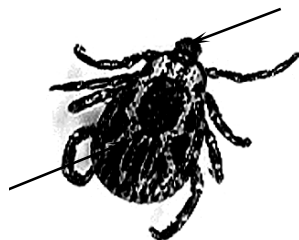

Рис. 5. Яйца (А), личинки (Б) и куколки (В) малярийного и обыкновенного комаров:

1 – воздушные камеры, 2 – дыхальца, 3, 4 – сифоны

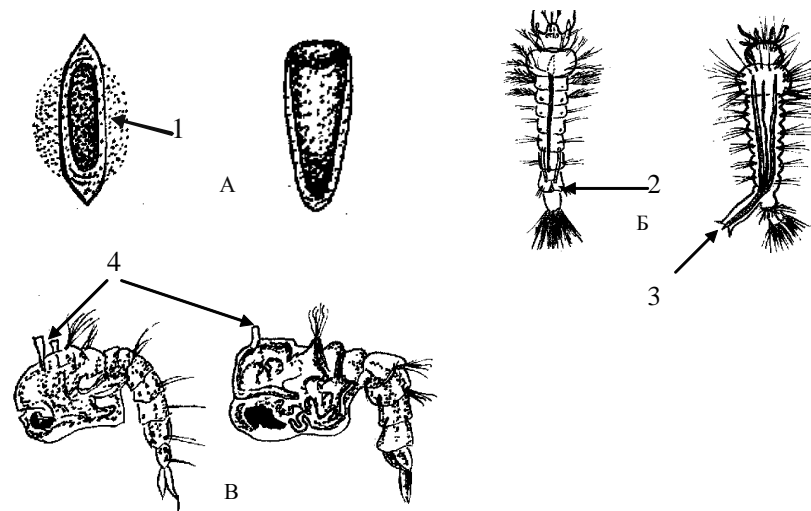

Рис. 6. Головки самцов малярийного и обыкновенного комаров:

1 – хоботок, 2 – нижнечелюстные щупики, 3 – усики,
4 – утолщения нижнечелюстных щупиков



Рис. 7. Головки самок малярийного и обыкновенного комаров:
1 – хоботок, 2 – нижнечелюстные щупики, 3 – усики

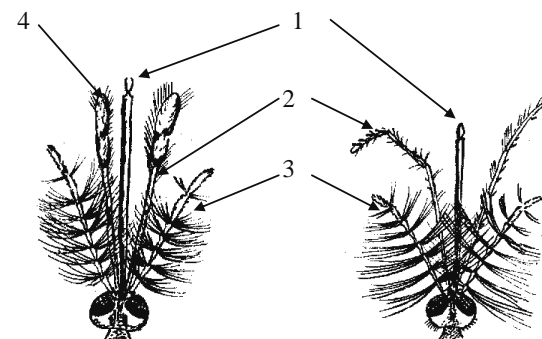

Рис. 8. Вошь лобковая
()

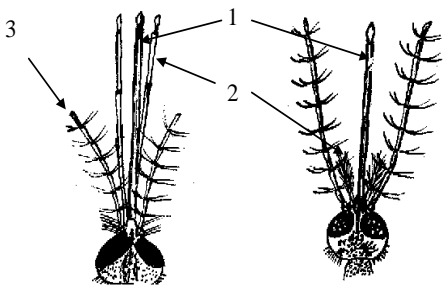

Рис. 9. Блоха человеческая
()

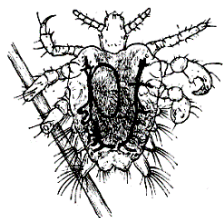

Рис. 10. Ротовые органы таракана
():
1 – верхняя губа, 2 – верхняя челюсть,
3 – нижняя губа, 4 – нижняя челюсть



Рис. 11. Вошь головная
()

Задание 3. Решите задачи.

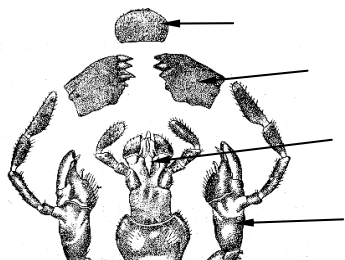
Задача № 1. В середине мая из таежного поселка в больницу поступила в тяжелом состоянии женщина с диагнозом энцефалит. Пациентка — домашняя хозяйка, в течение 3 лет из поселка не выезжала. За 10–14 дней до заболевания она собирала в тайге прошлогодние кедровые орехи и, вернувшись домой, обнаружила у себя впившихся клещей. Клещей какого семейства обнаружила у себя больная?

Задача № 2. Во время летних работ на зерновом складе у рабочих появились жалобы на воспаление кожи рук и шеи, появление зуда и волдырей. С чем это может быть связано?

Задача № 3. У пациента, обратившегося на прием по поводу сильного зуда, на коже кистей рук и живота, обнаружены мелкие извилистые беловато-грязного цвета полосы, чем-то напоминающие подживающие царапинки. Кое-где из них видны темные точки. Какое паразитарное заболевание можно предположить?

Задача № 4. В одной из деревень Минской области в летнее время зарегистрировали вспышку кишечной инфекции — бактериальной дизентерии. Какие насекомые могут способствовать распространению возбудителей заболевания?

Задача № 5. Мальчика 9 лет беспокоит сильный зуд в области волосистой части головы. При осмотре на голове обнаружено огрубление и пигментация кожи, струпья, на волосах — гниды. Какое паразитарное заболевание можно предположить? Как произошло заражение?

Задача № 6. Пассажир поезда дальнего следования на воротнике рубашки обнаружил вшей. Укажите латинское название паразита. Каково его медицинское значение?

Задача № 7. Студент, проживающий в съёмной квартире, предъявляет жалобы по поводу насекомых, кусающих его по ночам. При осмотре постели он обнаружил в области швов матраса и в складках постельного белья насекомых с овальным сплюснутым дорзовентрально телом коричневого цвета до нескольких миллиметров в длину, а также следы их жизнедеятельности. Опасаясь, что данные насекомые могут быть переносчиками заболеваний, он обратился к врачу за консультацией. Определите вид насекомых. Какие болезни переносит данный паразит?



Задача № 8. В инфекционную больницу поступил больной в тяжелом состоянии (температура тела 40 °С, сознание спутанное). Десять дней назад он вернулся из Афганистана, где проходил военную службу. На основании обследования был поставлен диагноз четырехдневной малярии. Какие насекомые являются переносчиками возбудителей малярии?

Подпись преподавателя

ЭКЗАМЕНАЦИОННЫЕ ВОПРОСЫ

- | | |
|--|---|
| <ol style="list-style-type: none">1. Сущность жизни, роль белков и нуклеиновых кислот в организации живых систем. Уровни организации живой материи.2. Роль биологии в системе медицинского образования.3. Человек как биологическое и социальное существо.4. Клеточная теория. Вирусы. Прокариоты и эукариоты.5. Предмет, задачи и методы цитологии (световая, электронная и люминесцентная микроскопия, гистохимический и иммуногистохимический, дифференциальное центрифугирование, автордиография, морфометрия и др.).6. Модели элементарной биологической мембраны. Строение, свойства и функции плазмалеммы.7. Транспорт веществ через мембрану: пассивный транспорт (диффузия, осмос, облегченная диффузия), активный транспорт (ионные каналы, их функции, эндоцитоз, экзоцитоз). Ионные каналы и их функции.8. Цитозоль. Цитоскелет: микротрубочки, промежуточные филаменты, микрофиламенты. Внутриклеточный транспорт веществ.9. Ассимиляция и диссимиляция. Пластический обмен в клетке. Рибосомы.10. Эндоплазматическая система клетки (мембрана ядра, ЭПС, КГ, лизосомы, пероксисомы, эндосомы, везикулы).11. Характеристика этапов энергетического обмена в клетке. Митохондрии. Ферментные системы митохондрий.12. Болезни человека, обусловленные нарушениями на клеточном уровне (лизосомные и пероксисомные).13. Доказательства роли ДНК в передаче наследственной информации.14. Строение и функции ДНК. Правила Чаргаффа.15. Организация наследственного материала у неклеточных и прокариотических форм жизни.16. Строение и функции ядра клетки. Организация генетического материала эукариот (генный, хромосомный и геномный уровни).17. Упаковка генетического материала эукариот. Эухроматин и гетерохроматин.18. Строение метафазной хромосомы. Типы хромосом. Правила хромосом. Кариотип и идиограмма. Классификации хромосом человека.19. Плазмогены. Цитоплазматическая наследственность.20. Клеточный цикл. Интерфаза. Полуконсервативный механизм репликации ДНК. Репликон. Регуляторы клеточного цикла (циклины и киназы). | <ol style="list-style-type: none">21. Виды и типы деления клеток: митоз, амитоз, эндомитоз. Политения. Бинарное деление бактерий.22. Митоз: характеристика фаз, распределение генетического материала, биологическое значение.23. Мейоз как разновидность митоза: характеристика фаз, распределение генетического материала, биологическое значение.24. Клеточная пролиферация и гибель клеток. Некроз и апоптоз. Каспазы.25. Центральная догма молекулярной биологии.26. Ген, его свойства и функции. Генетический код и его свойства.27. Рибонуклеиновая кислота, ее виды, функции РНК.28. Транскрипция. Транскрипционные факторы. Синтез иРНК у эукариот: первичный транскрипт, процессинг про-иРНК.29. Рекогниция. Трансляция: инициация, элонгация и терминация.30. Посттрансляционные изменения белков, фолдинг белков (шапероны).31. Международные научные проекты изучения генома человека: Human genome, NCODE, Roadmap. Транскриптом, протеом и метаболом человека.32. Характеристика генома человека. Избыточность генома, ее значение.33. Классификация генов (структурные и функциональные, гены домашнего хозяйства и тканеспецифические).34. Оперон. Лактозный и триптофановый опероны. Полицистронная РНК.35. Регуляция транскрипции у эукариот: преинициаторный комплекс, энхансеры, сайленсеры.36. Эпигенетические механизмы регуляции работы генов: модификации гистонов, метилирование цитозина, CpG-островки, регуляторные системы некодирующих РНК.37. Методы исследования ДНК: гель-электрофорез, рестрикционный анализ, гибридизация нуклеиновых кислот, ДНК-микрочипы.38. ПЦР и ее виды: количественная ПЦР, ПЦР с обратной транскрипцией, мультиплексная ПЦР.39. Методы секвенирования генома (по Сэнгеру, пиросеквенирование, нанопоровое, бисульфитное).40. Генетическая инженерия: цели, задачи и этапы. Способы получения генов для трансгенеза.41. Рекомбинантная ДНК. Конструирование векторов, их виды: плазмиды, космиды, фаговые векторы, фазмиды. |
|--|---|

<p>42. Введение рекомбинантных ДНК в клетку-реципиент. Отбор трансформированных клеток. Селективные и репортерные гены.</p> <p>43. Биотехнология, ее значение для медицины. Генетически модифицированные организмы. Продукты питания, содержащие ГМО.</p> <p>44. Генетика как наука. Гибридологический анализ, его сущность.</p> <p>45. Закономерности наследования при моногибридном скрещивании. Гипотеза чистоты гамет. Закономерности наследования при полигибридном скрещивании. Анализирующее скрещивание: прямое и обратное. Условия, ограничивающие проявление законов Г. Менделя. Плейотропное действие гена.</p> <p>46. Внутриаллельное взаимодействие генов (полное и неполное доминирование, сверхдоминирование, кодоминирование и аллельное исключение).</p> <p>47. Множественные аллели. Наследование групп крови по системам: АВ0, MN и резус-фактору.</p> <p>48. Межаллельное взаимодействие генов (комплементарность, эпистаз, полимерия и эффект положения).</p> <p>49. Опыты Т. Моргана. Сцепление генов: полное и неполное. Группы сцепления. Хромосомная теория наследственности. Генетические и цитологические карты хромосом.</p> <p>50. Пол как биологический признак. Признаки ограниченные и контролируемые полом, сцепленные с полом и голандрические.</p> <p>51. Теории определения пола. Дифференцировка и переопределение пола в онтогенезе. Генная регуляция гонадогенеза у человека.</p> <p>52. Особенности детерминации пола у человека: физикальные, промежуточная и социально-психологические детерминанты.</p> <p>53. Нарушения формирования пола у человека. Этические и юридические аспекты изменения морфологического и гражданского пола.</p> <p>54. X-половой хроматин. Гипотеза М. Лайон о женском мозаицизме по половым хромосомам.</p> <p>55. Изменчивость, ее виды. Фенотипическая изменчивость, фенкопии. Генотипическая изменчивость. Рекомбинации, механизмы их возникновения. Мутационная изменчивость. Генокопии. Причины мутаций: ошибки копирования ДНК, неравный кроссинговер.</p> <p>56. Физические, химические и биологические мутагенные факторы. Генетическая опасность загрязнения окружающей среды мутагенами. Классификации мутаций</p> <p>57. Устойчивость и репарация генетического материала. Антимутагены.</p>	<p>58. Виды репарации. Виды эксцизионной репарации, репарация двуцепочечных разрывов. Фотореактивация.</p> <p>59. Роль нарушений механизмов репарации в патологии человека.</p> <p>60. Канцерогенез, понятие об онкогенах и генах-супрессорах опухолей.</p> <p>61. Популяция. Экологическая и генетическая характеристики популяции. Генофонд. Идеальная популяция. Закон Харди–Вайнберга.</p> <p>62. Факторы, нарушающие равновесие аллелей и генотипов: естественный отбор, мутации, миграция, дрейф генов.</p> <p>63. Отличительные признаки популяции человека. Типы браков. Инбридинг. Брачная ассортативность. Коэффициент инбридинга.</p> <p>64. Влияние элементарных эволюционных факторов на человеческие популяции. Генетический груз, его биологическая сущность и медицинское значение.</p> <p>65. Большие популяции, демы и изоляты. Особенности генофонда изолятов. Эффекты родоначальника и «бутылочного горлышка».</p> <p>66. Генетика человека. Медицинская генетика и ее задачи.</p> <p>67. Человек как специфический объект генетического анализа. Классификация методов генетики человека.</p> <p>68. Основные методы генетики человека: генеалогический, близнецовый, цитогенетический, биохимический и другие.</p> <p>69. Методы диагностики хромосомных болезней человека: классическое кариотипирование, FISH-, SKY- и SNP-кариотипирование.</p> <p>70. Экспресс-методы диагностики: микробиологические, выявление X- и Y-полового хроматина, биохимические, дерматоглифический.</p> <p>71. Пренатальные методы выявления наследственной патологии. Пренатальный скрининг. Морально-этические аспекты пренатальной диагностики.</p> <p>72. Этиология и патогенез наследственных болезней человека. Классификация наследственных болезней человека.</p> <p>73. Моногенные болезни (ферментопатии): нарушения обмена аминокислот (фенилкетонурия, альбинизм), углеводов (галактоземия), липидов (гиперлипидемии), системы свертывания крови (гемофилии), гемоглобинопатии (серповидноклеточная анемия).</p> <p>74. Хромосомные болезни, обусловленные изменением структуры и числа аутосом. Трисомии (синдромы Патау, Эдвардса, Дауна), частичные трисомии (9p+); частичные моносомии (5p-). Хромосомные болезни пола.</p>
--	---

<p>75. Однородительские дисомии. Полигенные болезни. Болезни с наследственной предрасположенностью.</p> <p>76. Принципы лечения наследственной патологии человека.</p> <p>77. Медико-генетическое консультирование, его цели, задачи и этапы. Показания для медико-генетического консультирования.</p> <p>78. Клинический диагноз, обоснование прогноза и расчёт генетического риска. Оценка тяжести медицинских и социальных последствий наследственной патологии человека.</p> <p>79. Морально-этические и юридические проблемы медико-генетического консультирования. Врачебная и семейная тайна. Национальная политика в сфере искусственного прерывания беременности.</p> <p>80. Размножение - универсальное свойство живого. Формы бесполого размножения, биологическое значение.</p> <p>81. Формы полового размножения, биологическое значение. Половой процесс. Гермафродитизм.</p> <p>82. Гаметогенез (овогенез и сперматогенез) у человека. Регуляция гаметогенеза у человека. Морфологические и функциональные особенности зрелых гамет человека.</p> <p>83. Осеменение. Особенности оплодотворения у человека.</p> <p>84. Преодоление бесплодия у человека. Искусственное осеменение, экстракорпоральное оплодотворение и его варианты.</p> <p>85. Преимплантационная генетическая диагностика.</p> <p>86. Этические проблемы научных исследований с использованием человеческих эмбрионов.</p> <p>87. Онтогенез, его типы. Периодизация онтогенеза.</p> <p>88. Эмбриональный период, характеристика стадий (предзиготный период, зигота, дробление, гастрюляция, гисто- и органогенез).</p> <p>89. Взаимодействие частей развивающегося организма. Эмбриональная индукция, морфогенетические поля, градиент физиологической активности.</p> <p>90. Периодизация постнатального онтогенеза у человека. Генный контроль постэмбрионального развития.</p> <p>91. Рост и развитие организма человека, их регуляция. Акселерация. Конституция и габитус человека, и их медицинское значение.</p> <p>92. Критические периоды пренатального и постнатального онтогенеза человека.</p> <p>93. Молекулярно-генетические основы старения. Геронтология и гериатрия.</p>	<p>94. Клиническая и биологическая смерть. Реанимация и ее биологические аспекты. Морально-этические проблемы эвтаназии.</p> <p>95. Организм как открытая саморегулирующаяся система. Общие закономерности регуляции гомеостаза. Кибернетические основы гомеостаза. Уровни и механизмы регуляции гомеостаза.</p> <p>96. Биоритмология. Медицинское значение хронобиологии. Хронопрофилактика, хронодиагностика и хронотерапия.</p> <p>97. Регенерация органов и тканей. Физиологическая регенерация как механизм поддержания гомеостаза. Классификация клеток по способности к регенерации</p> <p>98. Репаративная регенерация, ее виды и способы. Регуляция регенерации. Значение регенерации для биологии и медицины. Регенеративная медицина.</p> <p>99. Трансплантация органов и тканей, ее виды: аутотрансплантация, аллотрансплантация, гомотрансплантация и ксенотрансплантация. Тканевая и видовая специфичность белков.</p> <p>100. Иммунологические механизмы тканевой несовместимости и пути ее преодоления. Понятие о трансплантационном иммунитете. Система HLA.</p> <p>101. Культивирование клеток и тканей вне организма человека, консервирование тканей. Стволовые клетки. Клеточные линии в биологических и медицинских экспериментах.</p> <p>102. Искусственные органы. Выращивание органов человека у животных и децеллюляризация, терапевтическое клонирование, 3D-биопринтинг.</p> <p>103. Морально-этические и юридические аспекты трансплантации тканей и органов: констатация смерти, концепция смерти мозга, донорство и его коммерциализация.</p> <p>104. Паразитизм — антагонистический симбиоз. Критерии паразитизма.</p> <p>105. Паразитарная система. Система паразит-хозяин. Микробиом. Паразитоценоз. Классификация паразитов и их хозяев</p> <p>106. Механизмы передачи паразитозов. Пути проникновения паразитов в организм хозяина. Патогенное действие и специфичность паразитов.</p> <p>107. Морфофизиологические и биологические адаптации паразитов.</p> <p>108. Ответные реакции организма хозяина на внедрение паразитов.</p> <p>109. Медицинская паразитология, её цели и задачи. Классификация паразитарных болезней.</p> <p>110. Общая характеристика царства Протисты.</p>
---	---

111. Жизненный цикл возбудителей малярии человека. Виды малярийных плазмодиев, паразитирующих у человека, их морфологическая характеристика в тонком мазке крови.

112. Механизмы и пути заражения человека малярией, патогенное действие возбудителей. Симптомы, диагностика и профилактика малярии.

113. Токсоплазма: особенности морфологии и цикла развития, механизмы и пути заражения человека, патогенное действие. Симптомы, диагностика и профилактика токсоплазмоза.

114. Дизентерийная амеба: особенности морфологии и жизненного цикла, механизмы и пути заражения человека, патогенное действие. Симптомы, диагностика и профилактика амебиоза.

115. Лямблия: особенности морфологии и жизненного цикла, механизмы и пути заражения человека, патогенное действие. Симптомы, диагностика и профилактика лямблиоза.

116. Трихомонада: особенности морфологии и жизненного цикла, механизмы и пути заражения человека, патогенное действие. Симптомы, диагностика и профилактика урогенитального трихомоноза.

117. Балантидий: особенности морфологии и жизненного цикла, механизмы и пути заражения человека, патогенное действие. Симптомы, диагностика и профилактика балантидиоза.

118. Биологические основы профилактики протозойных заболеваний

119. Общая характеристика и классификация типа Plathelminthes, классов Trematoda и Cestoda.

120. Печеночный сосальщик, кошачий сосальщик: особенности морфологии и цикла развития, механизмы и пути заражения человека, патогенное действие; симптомы, диагностика и профилактика фасциолеза и описторхоза.

121. Цепень вооруженный и цепень невооруженный: особенности морфологии, механизмы и пути заражения человека, патогенное действие; симптомы, диагностика и профилактика тениидозов и цистицеркоза.

122. Цепень карликовый: особенности морфологии и цикла развития, механизмы и пути заражения человека, патогенное действие; симптомы, диагностика и профилактика гименолепидоза.

123. Общая характеристика типа Nematelminthes.

124. Аскарида человека: особенности морфологии и биологии, механизмы и пути заражения человека; патогенное действие личинок и половозрелых аскарид; симптомы, методы диагностики миграционного и кишечного аскаридоза; профилактика аскаридоза.

125. Власоглав человека: особенности морфологии и биологии, механизмы и пути заражения человека, патогенное действие; симптомы, методы диагностики и профилактики трихоцефалеза.

126. Острица: особенности морфологии и биологии, механизмы и пути заражения человека; патогенное действие; симптомы, методы диагностики и профилактики энтеробиоза.

127. Трихинелла: особенности морфологии и биологии, механизмы и пути заражения человека, патогенное действие; симптомы и методы диагностики и профилактики трихинеллеза.

128. Биологические основы профилактики трематодозов, цестодозов и нематодозов. Учение академика Е.Н. Павловского о природной очаговости болезней.

129. Класс Arachnida. Иксодовые, саркоптовые, тироглифные клещи и железничные клещи — переносчики возбудителей заболеваний человека: особенности их морфологии и биологии, механизм передачи возбудителей болезней.

130. Класс Insecta. Отряд Вши, Блохи, Клещи, Тараканы: особенности морфологии и биологии, медицинское значение.

131. Отряд двукрылые: комары, мухи: особенности морфологии и биологии, медицинское значение.

132. Способы борьбы с паразитическими членистоногими и меры профилактики вызываемых ими заболеваний и трансмиссивных болезней.

Письменный экзамен

Структура билета:

15 закрытых тестов, 5 открытых тестов, 1 тест-соответствие, 1 тест-последовательность, 3 задачи, 1 теоретический вопрос.

Студенты отвечают на вопросы билета — 60 минут.

Критерии оценки

№	Вид задания номера вопроса	Количество баллов за 1 задание	Количество заданий	Максимальное количество баллов
1.	Закрытые тесты (1–15)	2	15	30
2.	Открытые тесты (16–20)	2	5	10
3.	Тест соответствие и последовательность (21–22)	5	2	10
4.	Задачи (23–25)	9	3	27
5.	Теоретический вопрос (26)	23	1	23
	Итого		26	100

СПИСОК РЕКОМЕНДУЕМОЙ ЛИТЕРАТУРЫ

Основная

1. *Биология развития* : учеб.-метод. пособие / В. В. Давыдов [и др.]. Минск : БГМУ, 2023. 215 с.
2. *Молекулярная биология* : учеб.-метод. пособие / В. В. Давыдов [и др.]. Минск : БГМУ, 2023. 199 с.
3. *Медицинская паразитология* : учеб.-метод. пособие / В. В. Давыдов [и др.]. Минск : БГМУ, 2024. 211 с.
4. ЭУМК «Медицинская биология и общая генетика» [Электронный ресурс]. Режим доступа : <http://etest.bsmu.by>.

Дополнительная

5. *Медицинская биология и общая генетика* : учеб. / Р. Г. Заяц [и др.]. 3-е изд., испр. Минск : Вышэйшая школа, 2017. 480 с.
6. *Тейлор, Д.* Биология : в 3 т. / Д. Тейлор, Н. Грин, У. Стаут; пер. с англ. 13-е изд. Москва : БИНОМ. Лаборатория знаний, 2021. 1340 с.
7. *Бекиш, О.-Я. Л.* Медицинская биология и общая генетика : учеб. для студ. высш. учеб. учреждений по специальности «Лечебное дело» / О.-Я. Л. Бекиш, В. Я. Бекиш. 3-е изд., испр. и доп. Витебск : ВГМУ, 2018. 420 с.
8. *Практические задания по медицинской биологии и общей генетике* : учеб. пособие. В 2 ч. Ч. 1 / Е. В. Чаплинская [и др.]. Минск : БГМУ, 2020. 174 с.
9. *Практические задания по медицинской биологии и общей генетике* : учеб. пособие. В 2 ч. Ч. 2 / Е. В. Чаплинская [и др.]. Минск : БГМУ, 2021. 176 с.

Учебное издание

Бутвиловский Валерий Эдуардович
Григорович Виктор Васильевич
Давыдов Владимир Витольдович

МЕДИЦИНСКАЯ БИОЛОГИЯ

Практикум для студентов педиатрического факультета

2-е издание, переработанное

Ответственный за выпуск В. В. Давыдов
Компьютерная вёрстка А. В. Янушкевич

Подписано в печать 02.05.24. Формат 60×84/8. Бумага писчая «Снегурочка».
Ризография. Гарнитура «Times».
Усл. печ. л. 9,76. Уч.-изд. л. 4,1. Тираж 262 экз. Заказ 226.

Издатель и полиграфическое исполнение: учреждение образования
«Белорусский государственный медицинский университет».
Свидетельство о государственной регистрации издателя, изготовителя,
распространителя печатных изданий № 1/187 от 24.11.2023.
Ул. Ленинградская, 6, 220006, Минск.